

Упутство за корисника – Nokia 6170



9234055

1. издање

ИЗЈАВА О УСКЛАЂЕНОСТИ ПРОИЗВОДА

Ми, НОКИА ЦОРПОРАТИОН изјављујемо на своју искључиву одговорност да је производ RM-47 усклађен са одредбама следеће Директиве Савета: 1999/5/EU.

Примерак Изјаве о усклађености можете наћи на адреси http://www.nokia.com/phones/declaration_of_conformity/.

CE 168

Copyright © 2004 Nokia. Сва права задржана.

Без претходне писмене дозволе друштва Nokia забрањена је репродукција, трансфер, дистрибуција или меморисање неког дела или читавих садржаја у овом документу.

Nokia, Nokia Connecting People и Pop-port су жигови или заштићени жигови фирме Nokia Corporation. Остали називи производа и фирми који се помињу у овом тексту могу бити жигови или робне марке њихових власника.

Nokia tune је аудио жиг Nokia Corporation.

US Patent No 5818437 and other pending patents. T9 text input software Copyright (C) 1997-2004. Tegic Communications, Inc. All rights reserved.



Includes RSA BSAFE cryptographic or security protocol software from RSA Security.



Java is a trademark of Sun Microsystems, Inc.

ЗАБРАЊЕНА ЈЕ УПОТРЕБА ОВОГ ПРОИЗВОДА НА СВЕ НАЧИНЕ КОЈИ СУ УСКЛАЂЕНИ СА MPEG-4 ВИДЕО СТАНДАРДОМ, ОСИМ ЊЕГОВЕ УПОТРЕБЕ ДИРЕКТНО ВЕЗАНЕ ЗА: (А) ПОДАТКЕ ИЛИ ИНФОРМАЦИЈЕ (и) КРЕИРАНЕ ИЛИ НАБАВЉЕНЕ БЕЗ НАДОКНАДЕ ОД СТРАНЕ КОРИСНИКА У НЕКОМЕРЦИЈАЛНОЈ АКТИВНОСТИ, И (ии) ИСКЉУЧИВО ЗА ЛИЧНУ УПОТРЕБУ, И (Б) ОСТАЛЕ УПОТРЕБЕ ЗА КОЈЕ ПОСТОЈИ ПОСЕБНО И ЗАСЕБНО ЛИЦЕНЦНО ПРАВО ДАТО ОД СТРАНЕ MPEG LA, L.L.C.

USE OF THIS PRODUCT IN ANY MANNER THAT COMPLIES WITH THE MPEG-4 VISUAL STANDARD IS PROHIBITED, EXCEPT FOR USE DIRECTLY RELATED TO (A) DATA OR INFORMATION (i) GENERATED BY AND OBTAINED WITHOUT CHARGE FROM A CONSUMER NOT THEREBY ENGAGED IN A BUSINESS ENTERPRISE, AND (ii) FOR PERSONAL USE ONLY; AND (B) OTHER USES SPECIFICALLY AND SEPARATELY LICENSED BY MPEG LA, L.L.C.

Nokia води политику континуираног развоја. Nokia задржава право на измене и побољшања без претходне најаве ма ког од производа који су описани у овом документу.

Ни у ком случају Nokia неће бити одговорна за ма какав губитак података или прихода или неку посебну, случајну, последичну или индиректну штету ма како да је проузрокована.

Садржаји овог документа су дати "као што јесу". Осим ако то не захтева одговарајући пропис, не дају се никакве гаранције, било изричите било оне које се подразумевају, укључујући, али не ограничавајући се на њих, и подразумевајуће гаранције комерцијалне погодности и погодности за посебну сврху, у односу на тачност, поузданост или садржај овог документа. Nokia задржава право на измену овог документа или на његово повлачење у свако доба без претходне најаве.

Расположивост посебних производа може да варира у зависности од подручја. Молимо проверите то код Вама најближег продавца Nokia-е.

9234055 / 1. издање

Садржај

РАДИ СОПСТВЕНЕ БЕЗБЕДНОСТИ	12
Опште информације	16
Приступне шифре.....	16
Сервис конфигурационих подешавања.....	18
1. За почетак	19
Инсталисање SIM картице и батерије	19
Постављање каишића за ношење око руке	21
Отварање преклопника	22
Пуњење батерије.....	22
Укључивање и искључивање телефонског апарата	23
2. Ваш телефонски апарат.....	25
Упознавање са телефоном - заклопљен	25
Упознавање са телефоном - отклопљен	26
Пасивни режим рада.....	27
Мини екран.....	27
Главни екран.....	28
Позадина (тапет).....	29
Заштита екрана	30
Основни индикатори у пасивном режиму.....	30
Неке пречице из пасивног режима.....	32
Закључавање тастатуре.....	33
3. Функције позива	35
Позивање.....	35



Позивање користећи контакте	35
Брзо бирање	35
Одговарање или одбијање позива	36
Опције у току везе.....	37
4. Писање текста.....	39
Укључивање и искључивање интуитивног начина уноса текста	39
Бирање језика писања	40
Коришћење интуитивног начина уноса текста	40
Писање сложеница.....	41
Употреба традиционалног начина уноса текста	41
Савети за писање текста.....	41
5. Коришћење менија.....	43
Приступ некој функцији менија	43
Списак функција менија	45
6. Функције менија	50
Поруке.....	50
Текстуалне поруке (SMS)	50
Писање и слање SMS порука.....	51
Опције слања поруке.....	51
Читање и одговарање на SMS поруку.....	52
Шаблони	53
Мултимедија поруке	54
Писање и слање мултимедија поруке.....	54
Читање и одговарање на мултимедија поруку.....	57
Меморија за мултимедија поруке је пуна	58
Фолдери Пријем, Слање, Сачуване ставке и Послате поруке	59
Ћаскање.....	60



Улазак у мени ћаскање	60
Повезивање и раскид везе са сервисом ћаскања	62
Започињање чет конверзације (ћаскања)	62
Прихватање или одбијање позивнице за ћаскање	64
Читање примљене чет поруке.....	64
Учествовање у чет конверзацији (ћаскању).....	65
Измене сопствених подешавања	65
Контакти за ћаскање	66
Блокирање и одблокирање порука.....	67
Групе.....	67
Имејл поруке.....	68
Писање и слање имејл порука.....	69
Преузимање имејл порука	70
Читање и одговарање на имејл поруку.....	71
Пријем и Остали фолдери	71
Брисање имејл порука	72
Говорне поруке.....	72
Инфо поруке	72
Сервисне команде.....	73
Брисање порука	73
Подешавање порука	73
Подешавања текстуалних порука	73
Подешавања мултимедија порука	74
Подешавања имејл апликације	76
Остала подешавања.....	78
Бројач порука.....	78
Контакти.....	78
Тражење неког контакта	78



Меморисање имена и телефонских бројева (Додај контакт)	79
Меморисање више бројева или текстуалних ставки по једном имену	79
Додавање слике неком контакту	81
Измене или брисање детаља у контактима	81
Брисање контаката	82
Контакти са присуством - Моја присутност.....	82
Контакти са присуством - Моја присутност.....	84
Додавање контаката у претплаћена имена.....	85
Преглед претплаћених имена.....	85
Одјава пријаве (претплате) контакта	86
Копирање контаката	86
Подешавања контаката	86
Слање и пријем визиткарти	87
Бирање гласом	87
Додавање и организовање гласовних команди	88
Позивање користећи гласовну команду	88
Остале функције у модулу Контакти	89
Листа позива	90
Листа претходних позива	91
Бројачи импулса и мерачи позива	91
Бројач порука.....	92
Позиционирање	92
Подешавања	93
Начини рада.....	93
Теме	94
Подешавање тонова	94
Подешавања главног екрана.....	95
Подешавања малог екрана.....	96
Подешавања времена и датума.....	96



Личне пречице	97
Повезивање	98
Инфрацрвена веза	98
GPRS	99
GPRS веза	100
Подешавања GPRS модема	100
Подешавање позива	101
Подешавање телефона	103
Подешавање проширења	104
Подешавања конфигурације	105
Подешавање заштите	106
Врати фабричка подешавања	108
Галерија	108
Медији	110
Камера	110
Фотографисање	110
Снимање видео снимка	111
Подешавање камере	111
Медија плејер	112
Подешавање телефонског апарата за сервис стримовања садржаја	112
Диктафон	113
Снимање	113
Притисни за разговор	114
Отварање менија притисни за разговор	115
Повезивање и раскид везе са сервисом притисни за разговор	115
Захтеви за повратни позив	116
Упућивање и примање ПЗР (притисни за разговор) позива	118
Упућивање групног позива	118
Упућивање један-на-један позива	119



Примање групног или један-на-један позива.....	119
Додавање један-на-један контакта.....	120
Креирање и подешавање група.....	121
Подешавања притисни за разговор.....	123
Роковник.....	125
Аларм.....	125
Када истекне време подешено за аларм.....	125
Календар.....	126
Аларм напомене.....	127
Листа обавеза.....	127
Напомене.....	128
Синхронизација.....	128
Синхронизација са телефонског апарата.....	129
Подешавања синхронизације.....	130
Синхронизација са компатибилног РС рачунара.....	131
Новчаник.....	131
Пристапање менију Новчаник.....	132
Меморисање детаља картице.....	132
Личне напомене.....	133
Креирање начина рада (скупа) новчаника.....	134
Подешавања новчаника.....	134
Калкулатор.....	134
Израчунавање конверзије валута.....	135
Штоперица.....	135
Тајмер.....	136
Апликације.....	137
Игре.....	137
Колекција.....	138
Опције које су на располагању за неку апликацију.....	139



Преузимање игре или апликације у телефон.....	139
Сервиси.....	140
Основни кораци за приступ и коришћење сервиса	141
Подешавање претраживања	141
Повезивање на сервис	141
Претраживање страна.....	142
Претраживање користећи тастере телефона	143
Опције у току претраживања	143
Директно позивање	144
Прекините претраживање.....	144
Подешавање изгледа претраживача.....	144
Адресе (букмарк ознаке).....	145
Примање адресе (букмарк ознаке)	146
Преузимање	146
Сервисни пријем.....	146
Подешавање сервисног пријема	147
Кеш меморија.....	148
Кукице.....	148
Скрипте преко безбедне везе.....	149
Сигурност, заштита претраживача	149
Заштитни модул.....	149
Сертификати.....	150
Дигитални потпис.....	151
SIM сервиси	152
7. Комуникације са PC рачунаром	153
Коришћење комуникационих програма за пренос података.....	153
8. Информације о батерији.....	154
Пуњење и пражњење	154



9. Проширења.....	156
ЧУВАЊЕ И ОДРЖАВАЊЕ.....	157
ДОДАТНЕ ИНФОРМАЦИЈЕ У ВЕЗИ БЕЗБЕДНОСТИ.....	159



РАДИ СОПСТВЕНЕ БЕЗБЕДНОСТИ

Прочитајте ове једноставне смернице. Њихово непоштовање може да буде опасно или противно закону. За више информација, прочитајте комплетно упутство за корисника.



УКЉУЧУЈТЕ КАДА ЈЕ БЕЗБЕДНО

Не укључујте телефон ако је забрањена употреба бежичних телефона или ако њихова употреба може да проузрокује сметње или опасност.



БЕЗБЕДНОСТ САОБРАЋАЈА ЈЕ НА ПРВОМ МЕСТУ

Придржавајте се свих локалних закона. У току вожње нека Вам руке буду слободне за управљање моторним возилом. Ваша првенствена брига док управљате моторним возилом треба да је безбедност саобраћаја.



СМЕТЊЕ

Сви бежични телефони могу да буду подложни сметњама које утичу на радне карактеристике.



ИСКЉУЧИТЕ У БОЛНИЦАМА

Придржавајте се свих ограничења. Искључите телефон у близини медицинске опреме.



ИСКЉУЧИТЕ У АВИОНУ

Придржавајте се свих ограничења. Бежични апарати могу да проузрокују сметње у авиону.



ИСКЉУЧИТЕ ПРИ ТОЧЕЊУ ГОРИВА

Не користите телефон на местима за точење горива. Не користите га у близини горива или хемикалија.





ИСКЉУЧИТЕ У БЛИЗИНИ МЕСТА МИНИРАЊА

Придржавајте се свих ограничења. Не користите телефон на местима где се одвија минирање.



УПОТРЕБЉАВАЈТЕ РАЗУМНО

Апарат користите само у нормалном положају онако како је објашњено у документацији производа. Не додирујте непотребно антену.



КВАЛИФИКОВАНИ СЕРВИС

Овај производ смеју да инсталирају или да поправљају само квалификоване особе.



ПРОШИРЕЊА И БАТЕРИЈЕ

Употребљавајте само одобрена проширења и батерије. Не прикључујте некомпатибилне производе.



ОТПОРНОСТ НА ВОДУ

Ваш телефон није водоотпоран. Одржавајте га сувим.



РЕЗЕРВНЕ КОПИЈЕ

Правите резервне копије или имајте на папиру све важне податке који се налазе у телефону.





ПРИКЉУЧИВАЊЕ НА ДРУГЕ АПАРАТЕ

Код прикључивања на ма који други апарат, прочитајте безбедносне инструкције у упутству за корисника датог апарата. Не прикључујте некомпатибилне производе.



ХИТНИ ПОЗИВИ

Проверите да је телефон укључен и да је на мрежи. Притисните  потребан број пута да обришете садржај на екрану и да се вратите у почетни приказ на екрану. Унесите број службе помоћи, затим притисните . Дајте своју локацију. Не прекидајте везу све док Вам се то не допусти.



■ О ВАШЕМ АПАРАТУ

Бежични апарат описан у овом упутству је одобрен за употребу у EGSM900, GSM1800 и GSM1900 мрежи. Обратите се свом провајдеру сервиса за детаљније информације о мрежама.

При коришћењу функција овог апарата, придржавајте се свих закона и поштујте приватност и легитимна права других особа.



Упозорење: Да би могла да се користи било која функција овог апарата, осим будилника, апарат мора да буде укључен. Не укључујте овај апарат када употреба бежичног апарата може да проузрокује сметње или опасност.

Ваш апарат и његова проширења садрже ситне делове. Држите их ван дохвата деце. Могућност набавке одобрених проширења проверите код свог дистрибутера. Када искључујете кабл за напајање било ког проширења, ухватите и вуците утикач, а не кабл.

■ Мрежни сервиси

Да бисте користили овај телефон неопходна је услуга провајдера бежичне телефоније. Рад многих функција овог апарата зависи од функција бежичне комуникационе мреже. Ове мрежне сервисе не нуде све мреже или је за њихово коришћење неопходан посебан договор са провајдером сервиса. Од провајдера сервиса ћете добити додатна упутства за њихово коришћење као и начин тарифирања. Неке комуникационе мреже могу да имају ограничења која утичу на коришћење мрежних сервиса. На пример, неке мреже можда не подржавају све карактере карактеристичне за језик и услуге.

Провајдер сервиса може да захтева да се неке функције овог апарата онемогуће или да се не активирају. У том случају, оне се неће појављивати у менију апарата. Обратите се свом провајдеру сервиса за детаљније информације.



Овај апарат подржава WAP 2.0 протоколе (HTTP и SSL) преко TCP/IP протокола. За неке функције овог телефонског апарата, као што су мултимедија поруке MMS, претраживање, ћаскање, електронска пошта (имејл), праћење статуса присутности контаката, даљинска синхронизација, преузимање садржаја путем претраживача или MMS-а, неопходно је да телекомуникациона мрежа подржава ове технологије.

■ ЗАЈЕДНИЧКА МЕМОРИЈА

Овај телефонски апарат има три различите меморије. Наредне функције овог апарата могу да деле прву меморију: Контакти, текстуалне поруке, цаскање и SMS имејл, гласовне команде, календар и напомене. Друга заједничка меморија се користи за мултимедија поруке, датотеке које се меморишу у Галерији и за конфигурациона подешавања. Трећа заједничка меморија се користи за имејл апликацију, Java игре и апликације. Коришћење једне или више ових функција смањује количину меморије која преостаје осталим функцијама које деле исту меморију. На пример, меморисање великог броја ставки у оквиру Галерије може да заузме комплетну слободну меморију у другој меморији. Апарат ће Вас обавестити да је меморија испуњена када будете покушали да користите функцију која користи заједничку меморију. У том случају, пре наставка рада, обришите неке садржаје или податке у функцијама које користе одговарајућу заједничку меморију.

■ Nokia подршка на Интернету

Посетите <www.nokia.com/support> или свој локални Nokia веб сајт за најновију верзију овог упутства, за додатне информације, преузимања и сервисе за свој Nokia апарат.



Опште информације

■ Приступне шифре

- **Сигурносна шифра (5 до 10 цифара):** Сигурносна шифра штити Ваш телефонски апарат од неовлашћене употребе. Фабрички подешена шифра је 12345. Промените шифру и нову чувајте у тајности и на безбедном месту, даље од свог телефонског апарата. Можете да подесите свој телефон да захтева унос ове шифре; видите [Подешавање заштите](#) на страници 106.

Ако пет пута заредом унесете неисправну сигурносну, заштитну шифру, телефон неће реаговати на даље уносе шифре. Сачекајте пет минута па унесите шифру поново.

- **PIN и PIN2 шифре (4 до 8 цифара):**

PIN (Personal Identification Number или Лични идентификациони број) шифра штити Вашу SIM картицу од неовлашћеног коришћења. PIN шифра се обично испоручује уз SIM картицу. Подесите апарат да захтева унос PIN шифре при сваком укључивању; видите [Подешавање заштите](#) на страници 106.

PIN2 шифра се евентуално испоручује уз SIM картицу и неопходна је за приступ одређеним функцијама.



- **PIN шифра модула и потписни PIN:**

PIN шифра модула је потребна за приступ информацијама у заштитном модулу; видите [Заштитни модул](#) на страници [149](#).

Потписни PIN је неопходан за (електронски) дигитални потпис; видите [Дигитални потпис](#) на страници [151](#). PIN шифру модула и потписни PIN добијате са SIM картицом ако она у себи има уграђен заштитни модул.

Уколико три пута заредом унесете погрешну PIN шифру, телефон приказује упозорење *PIN je blokirana* или *PIN šifra je blokirana*, и од Вас захтева да унесете PUK шифру.

- **PUK и PUK2 шифре (8 цифара):** PUK (Personal Unblocking Key, Лична шифра за деблокаду) и PUK2 шифре су неопходне за измену блокиране PIN односно PIN2 шифре.

Ако ове шифре, кодови, нису испоручене уз SIM картицу, за њих се обратите локалном провајдеру.

- **Шифра забране позива (4 цифре):** Шифра забране (позива) је неопходна код коришћења опције *Usluga zabrane poziva*; видите [Подешавање заштите](#) на страници [106](#). Ову шифру можете добити од свог провајдера, добављача услуга.

- **Шифра новчаника (4 до 10 цифара):** Шифра новчаника је неопходна за приступ функцијама новчаника; видите [Новчаник](#) на страници [131](#). Ако више пута укуцате погрешну шифру новчаника, апликација Новчаник се блокира на 5 минута. После наредна три неисправна уноса шифре, време за које је апликација блокирана се удвостручује.



■ Сервис конфигурационих подешавања

Да бисте могли да користите сервисе размене мултимедија порука и ћаскања и друге сервисе бежичне телефоније, неопходно је да у свом апарату имате постављена исправна конфигурациона подешавања. Подешавања можете примати директно као конфигурациону поруку и подершавања треба само сачувати у апарат. За детаљније информације о параметрима, подешавањима, обратите се свом оператору мреже, провајдеру или најближем Nokia дилеру.

Конфигурациона подешавања можете да примите за мултимедија поруке, ћаскање и праћење присутности, "притисни за разговор", имејл апликацију, синхронизацију, стримовање садржаја и за претраживач.

Када примите подешавања као конфигурациону поруку, а подешавања се не меморишу и активирају аутоматски, приказује се обавештење *Podeš. konfig. su primljena.*

Да погледате примљена подешавања, притисните **Prikaži**.

- Да подешавања сачувате, притисните **Sačuvaj**. Ако телефон прикаже *Unesi PIN podešavanja;* унесите PIN шифру за дата подешавања, па притисните **OK**. За одговарајућу PIN шифру се обратите провајдеру сервиса који је послао подешавања.

Ако раније нису сачувана друга подешавања, ова подешавања се меморишу као подразумевана, примарна, подешавања конфигурације. У супротном, телефон Вас пита *Postavi kao uobičajena podešavanja.*

- Да одбаците примљена подешавања, притисните **Odbaci**.



1. За почетак

■ Инсталисање SIM картице и батерије

Држите све SIM картице ван дохвата деце. За расположивост и информације о начину коришћења сервиса SIM картице, обратите се продавцу своје SIM картице. То може бити провајдер сервиса, оператор телекомуникационе мреже или неки други субјекат.

Пре вађења батерије увек искључите апарат и ископчајте пуњач.

1. Са заклопљеним телефоном и задњом страном окренутом према себи, притисните тастер за ослобађање, и подигните маску да је одвојите од телефона (1).

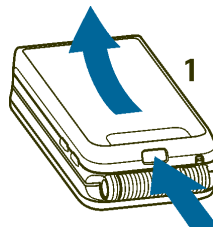

2. Подигните батерију (2).

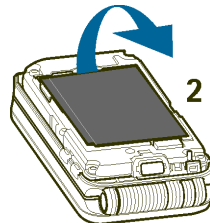

3. Да ослободите држач SIM картице, пажљиво повуците затварач и отворите држач (3). Убаците SIM картицу у држач SIM картице тако да је златна контакт површина картице окренута надоле (4). Проверите да ли је SIM картица правилно убачена. Затворите поклопац држача SIM картице (5), и благо га притисните да улегне у своје лежиште.

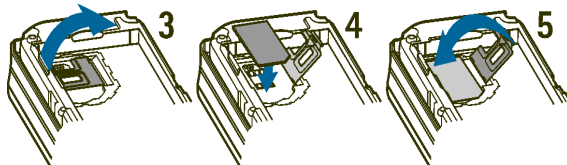

4. Вратите батерију (6).

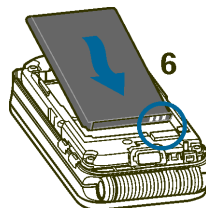

5. Прво поставите квачице маске наспрам квачица телефона (7), затим притисните доњи део маске да легне у своје место (8).

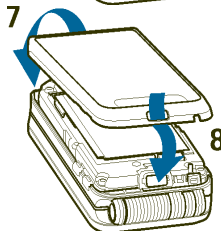

■ Постављање каишића за ношење око руке

Каишић је на располагању као проширење. Могућност набавке проверите са својим локалним Nokia дистрибутером.

Скините маску са апарата. Видите корак 1 у делу [Инсталисање SIM картице и батерије](#) на страници 19.

Провуците трачицу као што је приказано на слици.

Затворите, вратите, маску.
Видите корак 5 у делу [Инсталисање SIM картице и батерије](#) на страници 19.

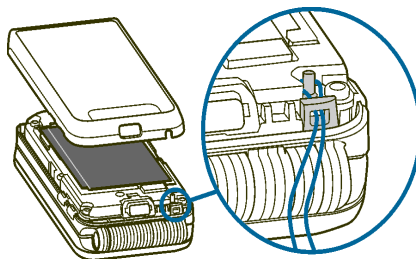

■ Отварање преклопника

Када отклопите телефон, горњи део, преклопник, се отвара на око 150 степени. Не покушавајте да преклопник отворите више од тога.

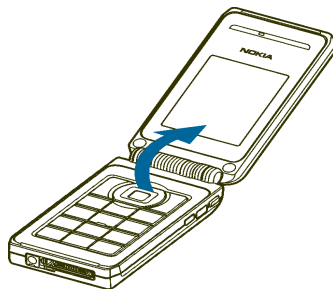

■ Пуњење батерије



Упозорење: Користите искључиво батерије, пуњаче и проширења која је Nokia одобрила за овај дати модел. Употреба било којих других типова може поништити одобрење или гаранцију, а може бити и опасна.

Проверите број модела сваког пуњача пре његове употребе са овим апаратом. Овај уређај је пројектован за коришћење са напајањем из АСР-12, АСР-7, АС-1 и LCH-12 извора напајања.

1. Утакните проводник пуњача у утичницу на доњој страни телефонског апарата.
2. Укључите пуњач у зидну утичницу наизменичног напона.

У току пуњења индикатор батерије се креће, а када је телефон укључен, кратко се приказује текст *Punjenje* када пуњење започне. Уколико

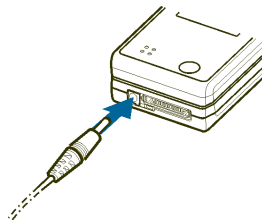

је батерија потпуно празна, проћи ће неколико минута пре него што се на екрану појави индикатор пуњења и пре него што се може остварити било каква веза.

Телефонски апарат можете користити док је пуњач прикључен.

Време пуњења зависи од пуњача и батерије који се користе. На пример, пуњење празне BL-4С батерије пуњачем АСП-7 траје око 3 сата, а пуњачем АСП-12 оно траје око 1 сат и 30 минута када је телефон у пасивном режиму.

■ Укључивање и искључивање телефонског апарата

Да телефон укључите или искључите, притисните и држите главни прекидач.

Ако апарат прикаже поруку *Ubaci SIM karticu* мада је SIM картица правилно убачена, или *SIM kartica nije podržana*, обратите се свом оператору мреже или провајдеру.

Ако телефон затражи PIN шифру или сигурносну шифру, отворите преклопник, унесите тражену шифру, па притисните **ОК**. Погледајте и део [Приступне шифре](#) на страници 16.

Ваш апарат поседује интерну антenu.

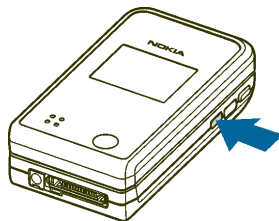



Напомена: Као и код сваког другог радио предајника, не додирујте непотребно антenu када је апарат укључен. Додиривање антене утиче на квалитет везе и може да доведе до рада апарата на вишем енергетском нивоу него што би иначе било потребно. Избегавањем додиривања зоне антене у току рада апарата побољшава се ефикасност антене и трајање батерије.

Телефон држите у нормалном положају.

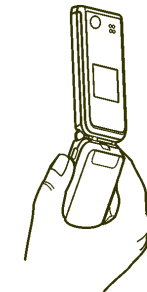

2. Ваш телефонски апарат

■ Упознавање са телефоном – заклопљен

1. Мини екран
2. Звучник
3. Конектор пуњача
4. Микрофон
5. Пор-Port™ конектор се користи, на пример, за слушалице и кабл за пренос података.
6. Објектив камере
7. Главни прекидач укључује и искључује апарат.

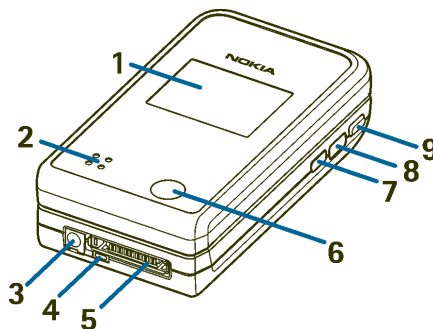

Да укључите осветљење екрана на петнаестак секунди када је тастатура заклопљена, кратко притисните главни прекидач.

Када тастатура није заклопљена, можете да промените начин рада; да приступите начинима рада и да се по њима крећете, кратко притисните главни прекидач, а да активирате неки начин рада, притисните и држите главни прекидач. Видите [Начини рада](#) на страници 93.

8. Инфрацрвени (ИЦ) порт
9. ПЗР тастер за "притисни за разговор" функцију. Видите [Упућивање и примање ПЗР \(притисни за разговор\) позива](#) на страници 118.



■ Упознавање са телефоном – отклопљен

1. Звучница

2. Главни екран

3. Леви селекциони тастер
средњи селекциони тастер
десни селекциони тастер

Функција ових тастера зависи од текста који се појављује изнад њих на екрану. Видите [Пасивни режим рада](#) на страници 27.

4.  прекида успостављену везу.
Притисните и држите да изађете из било које функције.

5.  - **wxyz**  унос цифара и словних карактера.

***** **+** и **#** се користе за различите намене у различитим функцијама.

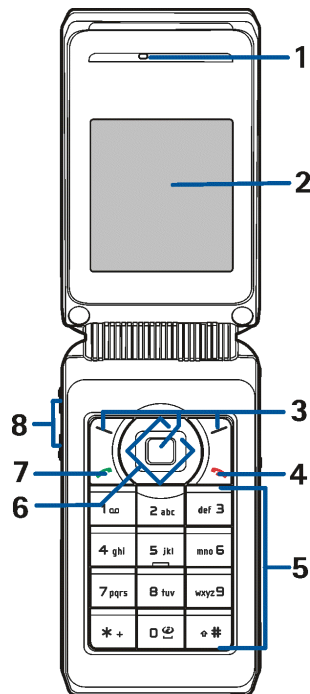

6. Тастер (навигатор) за претрагу у 4 правца: горе, доле, лево, десно

Омогућавају кретање по контактима, менијима или параметрима, по календару, или пак служе за померање курсора при уносу текста.

7.  бира телефонски број и одговара на долазни позив.

8. Тастери за подешавање јачине звука у звучници и у звучнику, или у слушалицама, када су оне прикључене на апарат.

Када је телефон заклопљен, за искључивање звона долазног позива, за одлагање аларма (будилника) или за искључивање аларма неке подсетнице, напомене, календара.

■ Пасивни режим рада

Када је телефонски апарат спреман за употребу а нисте унели ниједан карактер, апарат се налази у пасивном режиму рада.

Мини екран

Када је телефон заклопљен, на мини екрану може бити приказано:

- Јачина сигнала целуларне комуникационе мреже на Вашој тренутној локацији и ниво напуњености батерије. Видите део [Главни екран](#) на страници [28](#).



- Назив целуларне комуникационе мреже, или обавештење ако телефон из неког разлога није употребљив.
- Време и датум, активни начин рада и аларм или упозорење на подсетницу календара.
- Када Вас неко позива, приказује се име или број позивне стране ако су доступни. Видите део [Одговарање или одбијање позива](#) на страници 36.

Главни екран

1. Приказује назив комуникационе мреже или лого оператора мреже што означава у којој се целуларној мрежи телефонски апарат тренутно користи.
2. Приказује јачину сигнала целуларне мреже на Вашој тренутној локацији. Што је стубић виши, сигнал је јачи.
3. Приказује ниво напуњености батерије. Што је стубић виши, више је енергије у батерији.
4. Леви селекциони тастер  у пасивном режиму је **Favoriti**. Овај тастер можете да користите као пречицу до својих омиљених функција.

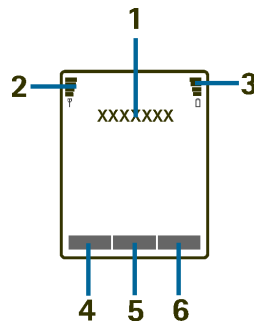

Да видите листу функција које имате у својој листи личних пречица, притисните **Favoriti**. Да активирате неку функцију, дођите до ње и притисните **Izaberi**.

- Да додате нове функције у листу пречица, притисните **Опције**, па утаберите **Izaberi opcije**. Дођите до жељене функције и притисните **Označi** да је додате у листу пречица. Да уклоните неку функцију из листе, притисните **Ukloni**.

Ако у листи пречица нема функција, тј. ако је она празна, притисните **Dodaj** да неку функцију додате.

- Да реорганизујете функције у листи, притисните **Опције** и изаберите **Organizuj**. Дођите до функције коју желите да преместите, притисните **Premesti**, па изаберите где желите да је преместите.
5. Средишњи селекциони тастер у пасивном режиму је **Meni**.
 6. Десни селекциони тастер  у пасивном режиму може да буде **Kontak**. да приступате менију **Kontakti**, посебни тастер оператора мреже да приступате његовој почетној страни, или нека посебна функција коју сте сами изабрали у оквиру менија **Desni selekциони taster**. Видите **Личне пречице** на страници 97.

Позадина (тапет)

Свој телефон можете подесити тако да у пасивном режиму приказује неку позадинску слику (тапет), на главном и на мини екрану.











Заштита екрана

Можете изабрати неку слику за заштиту екрана, скрин сејвер, за мини екран, као и да подесите телефон да је активира после одређеног временског периода некоришћења функција телефона. Видите *Zaštita ekrana* у делу [Подешавања малог екрана](#) на страници 96.













Телефон аутоматски активира дигитални сат као заштиту екрана у пасивном режиму на главном и на мини екрану. Ако нисте подесили време, на екрану ће се приказивати 00:00.

Основни индикатори у пасивном режиму

-  Примили сте једну или више текстуалних или графичких порука.
-  Примили сте једну или више мултимедија порука.
-  Телефон је регистровао пропуштени позив.
-  или  Ваш телефон је повезан са сервисом за ћаскање, и статус доступности је "онлајн" (присутан), односно "офлајн" (одсутан).
-  Примили сте једну или више чет порука (поруке у ћаскању) и повезани сте на сервис ћаскања.
-  Тастатура телефонског апарата је закључана.
-  Телефон не звони на долазни позив или текстуалну поруку када је за *Upozorenje na dolazni poziv* одабрано *Isključeno*, и/или када ниједна



група позивача није одабрана за опцију *Upozoravaj na* и када је за опцију *Ton upozorenja poruke* одабрано *Isključeno*.

-  Сат са алармом постављен на *Uključi*.
-  Тајмер је укључен.
-  Штоперица ради у позадини.
-  За (E)GPRS је изабрана опција *Stalna veza* и (E)GPRS сервис је на располагању.
-  Успостављена је (E)GPRS веза.
-  (E)GPRS веза се задржава (ставља на чекање), на пример, у случају долазног или одлазног позива у току прикључне везе преко (E)GPRS сервиса.
-  Индикатор ИЦ везе стално светли када је активирана ИЦ веза.
- 1** или **2** Ако имате две телефонске линије, одговарајућа иконица означава ону која је изабрана.
-  Сви долазни позиви су преусмерени на други број, *Preusmeri sve govorne pozive*. Ако поседујете две телефонске линије, индикатор преусмерења за прву линију је  а за другу линију .
-  Активиран је звучник.
-  Позиви су ограничени на затворену групу корисника.





Слушалице (хедсет), хендсфри или адаптер за слушни апарат (лупсет) је прикључен на телефон.



Одабран је временски ограничен начин рада.







Притисни за разговор (ПзР) веза је активна или задржана.

Време и датум

Видите [Подешавања времена и датума](#) на страници [96](#).

Неке пречице из пасивног режима

- Да приступите листи бираних бројева, притисните  једном. Дођите до жељеног броја или имена и притисните  да га позовете.
- Да позовете своју говорну пошту (мрежни сервис), а број говорне поште сте претходно сачували у телефон, притисните и држите **1** .
- Да се повежете на неки претраживачки сервис, притисните и држите **0** .
- Да приступите страни [Nokia.com](#), притисните и држите *** +**.
- Да отворите [Lista grupa](#) функције "притисни за разговор" (мрежни сервис), притисните десно тастер за претрагу.
- Да нађете име неког контакта, притисните доле тастер за претрагу.
- Да брзо започнете писање текстуалне поруке, притисните лево тастер за претрагу.



- Да отворите визир (тражило) камере за стандардну фотографију, притисните тастер за претрагу горе. Да брзо промените режим рада камере, рецимо да пређете у видео режим, притисните и држите тастер за претрагу лево или тастер за претрагу десно.
- Да промените начин рада, отворите листу начина рада и дођите до жељеног начина рада кратким притиском на главни прекидач. Да активирате тај начин рада, притисните **lzaberi**.

■ Закључавање тастатуре

Блокада тастатуре деактивира тастере тако да се спречава њихово нехитично активирање.

- Да закључате тастатуру у пасивном режиму, притисните **Meni** па затим, у року од 1,5 секунде, * +. Блокада, закључавање, тастатуре се не активира када заклопите телефон.
- Да откључате тастатуру, отклопите телефон, притисните **Otključ.** па тастер * + у року од 1,5 секунде.

Да одговорите на позив док је укључена блокада тастатуре, отклопите телефон или притисните . У току везе апаратом се може руковати нормално. Када завршите или одбаците позив, блокада тастатуре ће се аутоматски поново активирати.

У вези шифроване заштите тастатуре, видите **Zaštita tastature** у делу **Подешавање телефона** на страници 103.



За закључавање тастатуре у току везе, видите део [Опције у току везе](#) на страници [37](#).

И када је активирана заштита тастатуре, позивање званичног броја службе помоћи који је програмиран у апарату може бити могуће.





3. Функције позива

■ Позивање

1. Отклоните телефон и укуцајте телефонски број претплатника укључујући и карактеристични (позивни) број подручја. Ако унесете погрешан карактер, да бисте га обрисали притисните **Obriši**.

За међународне позиве, притисните * + два пута за међународни префикс (карактер + замењује позивни број за излаз у међународни саобраћај), затим укуцајте позивни број државе, позивни број подручја без почетне 0, по потреби, и телефонски број претплатника.

2. Да тај број позовете, притисните .
3. Да завршите везу или да одустанете од бирање неког броја, притисните  или заклопите телефон.

Позивање користећи контакте

Да тражите имена или телефонске бројеве које сте меморисали у модулу *Kontakti*, у пасивном режиму, притисните тастер за претрагу доле. Дођите до жељеног имена или броја, па притисните  да га позовете.

Брзо бирање

Да бисте могли да користите брзо бирање, потребно је да телефонски број претплатника доделите неком од тастера за брзо бирање, од **2 abc** до **wxyz 9**.



Видите *Brza biranja* у делу [Остале функције у модулу Контакти](#) на страници 89. Позовите број на један од наредних начина:

- Притисните жељени тастер за брзо бирање, па онда .
- Ако је *Brzo biranje* укључено, притисните и држите жељени тастер за брзо бирање док се веза не успостави. Функцију *Brzo biranje* можете поставити на *Uključeno* или *Isključeno*. Видите [Подешавање позива](#) на страници 101.



■ Одговарање или одбијање позива

Да одговорите на долазни позив када је телефон заклопљен, отклопите га. Да долазни позив одбаците када је телефон заклопљен, отклопите телефон па га поново заклопите у року од 1,5 секунде, или притисните .

- Ако притиснете неки од тастера за подешавање јачине звука уместо да одговорите на позив, само се искључује звоно.

Да одговорите на долазни позив када је за *Odgovor kada je poklopac otvoren* постављено *Isključeno*, отклопите телефон и притисните .

Видите [Подешавање позива](#) на страници 101.

Да одговорите на долазни позив када је телефон отклопљен, притисните , или да позив одбаците, притисните .

- Ако притиснете **Опције** уместо да одмах одговорите на позив, звоно се искључује, а Ви онда можете да на позив одговорите или да га одбаците.
- Ако притиснете **Tišina**, само се искључује звоно. Тада на позив можете или одговорити или га одбити.

Да везу завршите, притисните  или заклопите телефон.



Ако су на телефон прикључене компатибилне слушалице са одговарајућим тастером, на позив можете одговарати и завршавати везу притиском на тај тастер.

Када Вас неко позива, телефон приказује име позиваоца, телефонски број или текст *Privatan broj* или *Poziv*. Када примите позив од некога чији телефонски број има истих седам последњих цифара као број неког контакта који је меморисан у *Kontakti*, информација која се приказује може да не буде тачна.

■ Опције у току везе

Многе опције које можете бирати у току активне везе су мрежни сервиси. Расположивост сервиса проверите са својим оператором мреже или добављачем услуга, провајдером.

У току позива, притисните **Опције** да бисте могли да изаберете:

- *Isključi mikrofon* или *Uključi mikrofon, Završi poziv, Završi sve pozive, Kontakti, Meni* и *Zadrži* или *Preuzmi, Zaključaj tastat., Snimi, Novi poziv* (мрежни сервис), *Odgovori* и *Odbaci*.
- *Konferencija*, да успоставите конференцијску везу која омогућује учешће до пет саговорника (мрежни сервис). У току везе, позовите новог учесника (*Novi poziv*). Први позив се задржава, ставља на чекање. Када добијете одговор на нови позив, да укључите првог учесника у конференцијску везу, изаберите *Konferencija*. Да обавите приватни разговор са неким од учесника, изаберите *Privatan poziv*, па затим изаберите жељеног учесника. Да се вратите у конференцијску везу, изаберите *Dodaj u konferen..*



- *Pošalji DTMF*, да пошаљете DTMF тонске секвенце као, на пример, приступне шифре, лозинке, или бројеве банковних рачуна. DTMF систем користе сви телефони са могућношћу тонског бирања. Карактер (инструкцију) за чекање "w" и карактер за паузу "p" уносите вишеструким притиском на тастер * +.
- *Zameni*, да прелазите са активног позива на позив на чекању и обратно (мрежни сервис), а *Prebaci*, да повежете позив на чекању и активни позив а да се сами искључите из везе (мрежни сервис).
- *Zvučnik*, да свој телефонски апарат у току везе користите као звучник. Звучник се аутоматски деактивира када прекинете везу или покушај успостављања везе, или када на телефон прикључите хендсфри комплет или слушалице.

Пошто активирате звучник, телефон можете и заклопити у току везе. Прво притисните **Опције**, па затим заклопите телефон у року од 5 секунди.





Упозорење: Не држите апарат уз ухо када је активиран звучник пошто звук може бити прегласан.



4. Писање текста

Текст можете да уносите, на пример када пишете поруке, користећи традиционални или интуитивни начин уноса текста.

Док пишете текст, у горњем делу екрана се приказује  као ознака интуитивног начина уноса текста, а  као ознака традиционалног начина уноса текста. **abc**, **abc** или **abc** се појављује поред индикатора уноса текста да означи врсту слова, велика или мала. Да промените врсту слова, велика или мала, притисните **↕ #**. **123** означава режим уноса цифара. За прелазак са уноса слова на унос цифара, притисните и држите **↕ #**, или одаберите *Režim broja*. Да се вратите у режим уноса слова, притисните и држите **↕ #**.

■ Укључивање и искључивање интуитивног начина уноса текста

У току писања текста, притисните **Опције**. Да укључите интуитивни начин уноса текста, ако је он на располагању за дати језик, изаберите *Rečnik uključen*, а да се вратите на традиционални начин уноса текста, изаберите *Rečnik isključen*.



Савет: Да брзо укључите или искључите интуитивни начин уноса текста у току писања, тј. у режиму уноса слова, притисните два пута **↕ #**, или притисните и држите **Опције**.



■ Бирање језика писања

Када унесете неки текст у режиму уноса слова, притисните **Опције**, или притисните и држите **↕ #**. Да привремено промените језик за унос текста, изаберите *Jezik za pisanje*.

Да изаберете неки други језик за писање текста и за текст који је приказан на екрану, притисните **Мени**, изаберите *Podešavanje*, *Podešavanje telefona*, па затим *Podešavanje jezika*.

■ Коришћење интуитивног начина уноса текста

Интуитивни начин уноса текста се базира на речнику који је уграђен у телефонски апарат а коме и Ви сами можете додавати нове речи. Слово унесете једним притиском на тастер.

1. Писање речи започните користећи тастере **2 abc** до **wxyz 9**. Одговарајући тастер притисните само једном за једно слово. Реч се мења после сваког откуцаја.
2. Када завршите писање речи, и она је исправна, потврдите избор додавањем размака тастером **0**  или притиском на неки од тастера за претрагу. Притисните неки тастер за претрагу да померите курсор.

Ако реч није исправна, притискајте *** +** или притисните **Опције** па изаберите *Predlozi*. Када се појави жељена реч, потврдите је.

Ако се иза речи прикаже "?", то значи да се реч коју намерава да напишете не налази у речнику. Да реч додате у речник, притисните **Кucaј**, укуцајте реч (користећи традиционални начин уноса текста) и притисните



Sačuvaj. Када се речник испуни, нова унета реч замењује ону која је најраније унета.

Писање сложеница

Укуцајте први део речи, па притисните тастер за претрагу десно да то потврдите. Напишите последњи део речи, па реч потврдите.

■ Употреба традиционалног начина уноса текста

Притискајте неки нумерички тастер, **2 abc** до **wxyz 9**, потребан број пута све док се жељени карактер не појави. На нумеричком тастеру нису исписани сви карактери који су Вам на располагању притиском на њега. Који су Вам карактери на располагању зависи од језика који сте изабрали за језик писања.

- Уколико се наредно слово налази на истом тастеру као претходно унето, сачекајте док се курсор не појави или притисните један од тастера за претрагу и укуцајте жељено слово.
- Најчешћи знаци интерпункције као и посебни карактери се налазе на нумеричком тастеру **1 00**.

■ Савети за писање текста

Наредне опције могу такође бити на располагању за унос текста:

- Да унесете размак, притисните тастер **0** .
- Да бисте унели неку цифру док сте у режиму уноса слова, притисните и држите одговарајући нумерички тастер.



- Да курсор померите лево, десно, доле или горе, притисните одговарајући део тастера за претрагу.
- Да обришете карактер лево од курсора, притисните **Oбриši**. Притисните и држите **Oбриši** да карактере обришете брже.
Да у току писања поруке обришете све карактере одједном, притисните **Opciје** па изаберите *Oбриši tekst*.
- Да убаците неку реч када користите интуитивни начин уноса текста, притисните **Opciје**, па изаберите *Ubaci reč*. Напишите реч користећи традиционални начин уноса текста, па притисните **Sačuvaj**. Реч се такође додаје и у речник.
- Да унесете неки специјални карактер док користите традиционални начин уноса текста, притисните * +. Када користите интуитивни начин уноса текста, притисните и држите * +, или притисните **Opciје** па изаберите *Ubaci simbol*. Да убаците неки "смешак" када користите традиционални начин уноса текста, притисните два пута * +. Када користите интуитивни начин уноса текста, притисните и држите * + за специјалне карактере, а притисните још једном за "смешке". Дођите до неког карактера, па притисните **Ubaci** да га одаберете.

Наредне опције су на располагању при писању текстуалне поруке:

- Да унесете неку цифру док сте у режиму уноса слова, притисните **Opciје** па изаберите *Ubaci broj*. Укуцајте телефонски број или га потражите у *Kontakti* и притисните **OK**.
- Да убаците неко име из *Kontakti*, притисните **Opciје**, па изаберите *Ubaci kontakt*. Да убаците телефонски број или текстуалну ставку која је придодата имену, притисните **Opciје**, па изаберите *Vidi detalje*.



5. Коришћење менија

Телефонски апарат Вам нуди широки дијапазон функција које су груписане у меније. Већину функција менија прате кратки текстови упутства, помоћи. Да видите текст помоћи, дођите до жељене функције менија и сачекајте 15 секунди. За излазак из текста упутства, притисните **Nazad**. У менију *Потоћна објашњења* можете да подесите телефонски апарат тако да приказује или не приказује помоћна објашњења. Видите [Подешавање телефона](#) на страници 103.

■ Приступ некој функцији менија

Претраживањем

1. Да приступите менију, притисните **Meni**.
2. Крећите се горе или доле по листи менија или, ако је одабран табеларни (мрежаст) приказ менија, крећите се помоћу било ког тастера за претрагу. Изаберите, рецимо, *Podešavanja* притиском на **Izaberi**.
Нашин приказа менија можете да измените у подменију *Pregled menija*. Видите [Подешавања главног екрана](#) на страници 95.
3. Ако дати мени садржи подменије, изаберите онај који желите, на пример *Podešavanje poziva*.
4. Ако и одабрани подмени садржи своје подменије, поновите корак 3.
5. Изаберите параметар, опцију, по свом избору.



6. Да се вратите на претходни ниво менија, притисните **Nazad**, а да изађете из менија, притисните **Izadi**.

Користећи пречице

Менији, подменији и параметри опција су нумерисани и неким од њих можете приступати преко њихове нумеричке пречице.

Да приступите менију, притисните **Meni**. Брзо, у року од 2 секунде, унесите индексни број функције менија коју желите да приступите.

Да се вратите на претходни ниво менија, притисните **Nazad**, а да изађете из менија, притисните **Izadi**.



■ Списак функција менија

1. Poruke

1. Kreiraj poruku
2. Prijem
3. Slanje
4. Poslate poruke
5. Sačuvane stavke
6. Časkanje
7. E-mail
8. Govorne poruke
9. Info poruke
10. Servisne komande
11. Brisanje poruka
12. Podeš. poruka
13. Brojač poruka



2. Kontakti

1. Nađi
2. Dodaj novi kont.
3. Obriši
4. Moja prisutnost
5. Pretplaćena imena
6. Kopiraj
7. Podešavanja



8. Brza biranja
9. Govorni nadimci
10. Info brojevi¹
11. Brojevi servisa¹
12. Moji brojevi²
13. Grupe pozivača²

3. Liste poziva

1. Propušteni pozivi
2. Primljeni pozivi
3. Pozivani brojevi
4. Obriši liste zadnjih poziva
5. Trajanje poziva
6. Merač GPRS podataka
7. Merač trajanja GPRS veze
8. Brojač poruka
9. Pozicioniranje



4. Podešavanja

1. Načini rada
2. Teme
3. Podešavanje tonova



-
1. Приказује се ако SIM картица подржава. Распољивост сервиса проверите са својим оператором мреже или добављачем услуга, провајдером.
 2. Ако Инфо бројеви, Бројеви сервиса, или обе функције нису подржане, нумеричка ознака, број овог менија ће се сходно томе и мењати.



4. Podešavanja glavnog ekrana
5. Podešavanja malog ekrana
6. Podešavanja vremena i datuma
7. Lične prečice
8. Povezivanje
9. Podešavanje poziva
10. Podešavanje telefona
11. Podešavanje proširenja¹
12. Podešavanja konfiguracije
13. Podešavanje zaštite
14. Vрати fabrička podešavanja

5. Galerija

1. Fotografije
2. Video snimci
3. Teme
4. Slike
5. Melodije
6. Audio snimci



6. Mediji

1. Kamera



1. Oвај мени се приказује једино ако је неко компатибилно проширење које је на располагању за овај модел телефона тренутно прикључено или раније било прикључено на телефон.



2. Media plejer
3. Radio
4. Diktafon

7. Pritis. za razg.

1. Prijavi se na PZR / Odjavi se sa PZR
2. Lista povr. poziva
3. Lista grupa
4. Lista kontakata
5. Dodaj grupu
6. Podešavanja Pritisni za razgovor
7. Podešavanja konfiguracije
8. Servisi



8. Rokovnik

1. Alarm
2. Kalendar
3. Lista obaveza
4. Napomene
5. Sinhronizacija
6. Novčanik
7. Kalkulator
8. Štoperica
9. Tajmer



9. Aplikacije

1. Igre
2. Kolekcija



10. Servisi

1. Početna strana
2. Adrese
3. Linkovi preuzim.
4. Zadnja web adr.
5. Servisni prijem
6. Podešavanja
7. Idi na adresu
8. Obriši keš



11. SIM servisi¹



-
1. Приказује се једино ако га Ваша SIM картица подржава. Назив и садржај је различит и зависи од SIM картице.



6. Функције менија

■ Порукe

Имате могућност писања, слања и меморисања текстуалних, мултимедија и имејл порука. Све поруке су организоване по фолдерима.



Напомена: Када шаљете поруке, апарат може да прикаже обавештење "*Poruka je poslata*". То значи да је апарат послао поруку на број центра за слање порука који је у њему програмиран. То не значи да је порука примљена на жељеној пријемној страни. За више детаља у вези SMS сервиса, обратите се свом провајдеру.

Текстуалне поруке (SMS)

Користећи услуге SMS сервиса Ваш телефонски апарат може да шаље и прима вишеделне поруке које се састоје од неколико стандардних текстуалних порука (мрежни сервис).

Пре него што будете могли да шаљете текстуалне, графичке или имејл поруке, потребно је да упишете број свог центра за размену порука; видите [Подешавање порука](#) на страници 73.

Ваш апарат подржава слање текстуалних порука које су дуже од уобичајеног ограничења од 160 карактера. Ако је порука дужа од 160 карактера, она ће бити послата као низ од две или више порука.



У навигационој траци се види индикатор дужине поруке који одбројава уназад од 160. На пример, 10/2 значи да је преостало још 10 карактера да би се текст послао у две поруке.

Имајте на уму да употреба специјалних карактера (Unicode) као што су у, т, с, њ заузима више места.



Напомена: Графичке поруке могу примати и приказивати једино телефонски апарати који нуде могућности графичких порука.

Писање и слање SMS порука

1. Притисните **Мени**, изаберите *Поруке*, *Креирај поруку* па *Текстуал. порука*.
2. Напишите текст поруке. Видите **Писање текста** на страници 39.

У поруку можете да убацујете текстуалне шаблоне или графику, вињету. Видите **Шаблони** на страници 53. Свака порука са сликом, графичка порука, састоји се од неколико текстуалних порука. Слање једне графичке или једне вишеделне поруке може да буде скупље од слања једне текстуалне поруке.

3. Да поруку пошаљете, притисните **Пошаљи** или .
4. Унесите телефонски број примаоца, или притисните **Тражи** да телефонски број преузмете из *Контакти*, па затим притисните **ОК**.



Опције слања поруке

Пошто сте поруку написали, притисните **Опције**, изаберите *Опције слања*, па затим неку од наредних опција:



- Да поруку пошаљете на више одредишта, изаберите *Pošalji na više*. Порука се шаље засебно сваком од прималаца, што може бити скупље од слања једне поруке.
- Да бисте поруку послали као SMS имејл, изаберите *Pošalji kao e-mail*. Укуцајте имејл адресу примаоца, или је потражите у *Kontakti*, па притисните **OK**.
- Да поруку пошаљете користећи неки од претходно дефинисаних скупова, начина слања, изаберите *Način slanja*, па затим изаберите скуп, начин слања који желите да употребите.
За дефинисање скупа, начина слања порука, погледајте [Подешавање порука](#) на страници 73.

Читање и одговарање на SMS поруку

Индикатор  се приказује када сте примите неку поруку или имејл преко SMS сервиса. Блинкање иконице  означава да је меморија за поруке испуњена. Пре него што будете могли да примате нове поруке, морате избрисати неке старе у фолдеру *Prijem*.



1. Да видите нову поруку, притисните **Prikaži** или, да оставите да је видите касније, притисните **Izađi**.

Када касније будете желели да прочитате поруку, притисните **Meni**, изаберите *Poruke*, па *Prijem*. Ако је примљено више од једне поруке, изаберите ону коју желите да прочитате. У листи порука испред непрочитане поруке стоји .



- У току читања поруке, притисните **Опције**. Можете изабрати да поруку обришете, да је проследите, да је измените као текстуалну поруку или као имејл, да је преместите у неки други фолдер или да из поруке узмете неке податке. Такође можете и да копирате текст на почетку поруке у календар свог телефона као напомену, подсетницу. Док читате неку графичку поруку, слику из поруке можете да сачувате у фолдер *Šabloni*.
- Да на поруку која је приказана одговорите, притисните **Одговори**. Да одговорите текстуалном поруком, изаберите *Tekstual. poruka*, а да одговорите мултимедија поруком, изаберите *Multimed. poruka*
Када одговарате на имејл поруку, прво потврдите или измените имејл адресу и предмет, затим напишите свој одговор.
- Да поруку пошаљете на број који је приказан, притисните **Pošalji** или  па затим **ОК**.

Шаблони

Да приступите листи шаблона, притисните **Мени**, изаберите *Poruke, Sačuvane stavke, Tekst. poruke*, па затим *Šabloni*. Да неки текстуални () или графички () шаблон убаците у поруку, изаберите га, притисните **Опције**, па затим изаберите *Izmeni* (или *Izmeni tekst* за графичке шаблоне) да поруку завршите.

Да убаците неки шаблон док пишете поруку или одговор на поруку, притисните **Опције**, па изаберите *Koristi obrazac* да у поруку или имејл убаците неки текстуални образац, шаблон. Притисните *Ubaci sliku* да убаците неку слику, вињету, у своју текстуалну поруку.



Мултимедија поруке



Напомена: Мултимедија поруке могу да примају и приказују једино апарати који нуде компатибилне могућности размене мултимедија или е-маил порука.

За расположивост сервиса мултимедија порука као и за претплату на мрежни сервис размене мултимедија порука, обратите се свом оператору мреже или провајдеру сервиса. Видите [Подешавања мултимедија порука](#) на страници [74](#).

Мултимедија порука може да садржи текст, звук, једну слику, једну напомену календара, једну визиткарту или један видео снимак. Ако је порука превелика, телефон можда неће моћи да је прими. Неке комуникационе мреже шаљу текстуалне поруке којима се даје Интернет адреса на којој можете да видите ту мултимедија поруку.

Мултимедија поруке не можете да примате у току говорног позива, игре, Java апликације или у току активне сесије претраживања веба преко GSM преносног пута. Како испорука мултимедија порука може да затаји из бројних разлога, за важне комуникације се не ослањајте искључиво на њих.

Писање и слање мултимедија поруке

1. Да креирате и пошаљете неку мултимедија поруку, притисните **Meni**, изаберите *Poruke, Kreiraj poruku*, па затим *Multimed. poruka*
2. Укуцајте текст поруке. Видите [Писање текста](#) на страници [39](#).



- Да убаците неку датотеку у поруку, притисните **Опције** изаберите *Ubaci*, па затим изаберите жељену опцију. Опцију која је пригушена не можете бирати.

Ако изаберете *Slika*, *Audio snimak* или *Video snimak*, приказаће се листа расположивих фолдера у *Galerija*. Отворите одговарајући фолдер, дођите до жељене датотеке, притисните **Опције** па изаберите *Ubaci*. Датотека је придодата када се име датотеке прикаже у поруци.

Ако изаберете *Novi audio snimak*, отвара се диктафон и можете да започнете снимање. Када завршите снимање, снимак се додаје поруци.

- Да у поруку убаците визиткарту или неку напомену из календара, притисните **Опције**, изаберите *Ubaci*, па затим *Vizitkarta* или *Napomena*.
- Овај телефонски апарат подржава мултимедија поруке које садрже више страна (слајдова). Сваки слајд може да садржи текст, једну слику, напомену календара, визиткарту и један аудио снимак. Да поруци додате нови слајд, притисните **Опције**, изаберите *Ubaci*, па затим *Slajd*.

Да отворите жељени слајд када порука садржи више слајдова, притисните **Опције**, па изаберите *Prethodni slajd*, *Sledeći slajd* или *Lista slajdova*.

Да подесите ритам приказивања слајдова, притисните **Опције**, па изаберите *Temp. slajdova*. Да текстуални део, компоненту, преместите у врх или на дно поруке, изаберите *Tekst na vrhu* или *Tekst na dnu*.

3. Да видите поруку пре слања, притисните **Опције** па изаберите *Pregled*.



4. Да поруку пошаљете, притисните **Pošalji** или , па затим изаберите *Broj telefona*.

Да поруку пошаљете на неку имејл адресу, или да је пошаљете већем броју прималаца, изаберите *E-mail adresa* или *Više*.

5. Унесите телефонски број примаоца (или имејл адресу), или га потражите у *Kontakti*. Притисните **OK** и порука се премешта у фолдер *Slanje* да буде послата.

За слање мултимедија поруке је потребно дуже време него за слање текстуалне поруке. Док се мултимедија порука шаље, приказује се анимирана иконица  а Ви можете користити друге функције апарата. Ако дође до прекида у току слања поруке, телефон ће неколико пута поновити покушај слања. Ако то не успе, порука остаје у фолдеру *Slanje*. Поруку можете послати касније.

Поруке које пошаљете се чувају у фолдеру *Poslato* ако је за опцију *Sačuvaj poslate poruke* постављено *Da*. Видите [Подешавања мултимедија порука](#) на страници 74. Када је порука послата, то не значи да је она и примљена на одредишној адреси.

Институт заштите ауторских права може да не допушта копирање, модификовање, пренос или прослеђивање неких слика, тонова звона и других садржаја.





Читање и одговарање на мултимедија поруку





Важно: Објекти мултимедија поруке могу да садрже вирусе или да на неки други начин буду штетни за апарат или РС рачунар. Не отварајте прилоге порука ако нисте сигурни у поузданост пошиљаоца.

Подразумевани избор, подешавање, за сервис мултимедија порука је најчешће "укључен".

Изглед мултимедија поруке може да буде различит у зависности од пријемног апарата.

Док телефон прима мултимедија поруку, приказује се анимирана иконица . Пошто се заврши пријем поруке, приказује се  као и текст: *Primljena je multimedijalna poruka.*

Блинкање индикатора  означава да је меморија за мултимедија поруке испуњена. Видите [Меморија за мултимедија поруке је пуна](#) на страници 58.

1. Да прочитате примљену мултимедија поруку, притисните **Prikaži** или, да оставите да је видите касније, притисните **Izadi**.
Када касније budete желели да прочитате поруку, притисните **Meni**, изаберите *Poruke*, па *Prijem*. У листи порука, непочитана порука је означена са . Дођите до поруке коју желите да видите, па притисните **Izaberi**.
2. Функција централног селекционог тастера се мења зависно од тога који је тип објекта, прилога поруке приказан.
 - Да видите комплетну примљену поруку која садржи неку презентацију, притисните **Kreni**.



Или, притисните **Kreni** да чујете аудио снимак или да видите видео снимак који је приложен уз поруку. Да увећате слику, притисните **Uvećaj**. Да видите визиткарту или напомену календара, притисните **Vidi**. Да отворите објекат теме, притисните **Otvori**. Да отворите неки линк за стримовање садржаја, притисните **Učitaj**.

3. Да на поруку одговорите, притисните **Opcije**, изаберите **Odgovori**, па затим **Tekstual. poruka** или **Multimed. poruka** Укуцајте поруку одговора, па притисните **Pošalji**. Поруку одговора можете да пошаљете само особи која Вам је послала поруку.
4. Притисните **Opcije**, па ћете моћи да, рецимо, отворите или сачувате приложену датотеку, да видите њене детаље, као и да обришете или да проследите поруку.

Пошто пошаљете одговор на поруку, можете је изменити, послати другим особама или је послати као имејл поруку.

Меморија за мултимедија поруке је пуна

Када Вас чека нова мултимедија порука а меморија за поруке је пуна, блинка иконица  и приказује се текст **Multimed. mem. je puna, vidi por. koja чека**. Да поруку која чека погледате, притисните **Prikaži**. Да поруку сачувате, притисните **Sačuvaj**, и обришите неке старе поруке тако што ћете прво изабрати фолдер па затим и стару поруку коју желите да обришете.

Да поруку која чека одбаците, притисните **Izađi** па затим **Da**. Ако пак притиснете **Ne**, поруку ћете моћи да видите.



Фолдери Пријем, Слање, Сачуване ставке и Послате поруке

- У фолдер *Prijem* телефон меморише текстуалне и мултимедија поруке које сте примили.
- Мултимедија поруке које још нису послате се премештају у фолдер *Slanje*.
- Послате поруке се меморишу у фолдер *Poslate poruke* ако је за опцију *Sacuvaj poslate poruke* за текстуалне поруке, односно за опцију *Sacuvaj poslate poruke* за мултимедија поруке у оквиру *Podeš. poruka* постављено *Da*.
- Да сачувате поруку коју тренутно пишете у фолдер *Sacuvane stavke* да бисте је послали неком другом приликом, притисните **Опције**, изаберите *Sacuvaj poruku*, па затим *Sacuv. tekst. por..* За мултимедија поруке, пак, изаберите опцију *Sacuvaj poruku*. Поруке које нису послате означене су са .
- Да бисте своје текстуалне поруке организовали, неке од њих можете преbacити у фолдер *Moji folderi*, или додати нове фолдере за своје поруке. Изаберите *Poruke, Sacuvane stavke, Tekst. poruke* па затим *Moji folderi*.
Да додате неки фолдер, притисните **Опције** па изаберите *Dodaj folder*. Ако нисте раније већ меморисали неки фолдер, притисните **Dodaj**.
Да обришете или промените име неком фолдеру, дођите до њега, притисните **Опције** па изаберите *Obriši folder*, односно *Promeni naziv*.



Ћаскање

Ћаскање (мрежни сервис) је начин слања кратких, једноставних текстуалних порука које се путем TCP/IP протокола достављају корисницима који су на мрежи (прикључени на сервис), тј. "онлајн". Ваша листа контаката Вам приказује када су контакти у њој "онлајн", тј., на мрежи и доступни за ћаскање. Пошто напишете и пошаљете своју поруку, она остаје на екрану. Порука одговора се појављује испод Ваше изворне поруке.

Пре него што будете могли да користите функцију ћаскања, морате се претплатити на тај мрежни сервис (услугу). Да проверите расположивост услуге, цене као и да се на исту претплатите, обратите се свом оператору комуникационе мреже или провајдеру сервиса, од којих ћете такође добити и свој јединствени идентификатор (ID) и лозинку, као и параметре, подешавања, ћаскања.

За постављање потребних подешавања сервиса ћаскање, видите [Podešavanja veze](#) у делу [Улазак у мени ћаскање](#) на страници 60.

Док сте повезани на сервис ћаскања (чет сервис), можете користити остале функције свог телефонског апарата, а сесија ћаскања остаје активна у позадини. Зависно од комуникационе мреже, активна сесија ћаскања може брже да празни батерију, па је евентуално потребно телефон прикључити на пуњач.

Улазак у мени ћаскање

Да уђете у мени [Ћаскање](#) када сте "офлајн", притисните **Мени**, изаберите [Поруке](#) па затим [Ћаскање](#).



- Да се повежете на сервис ћаскања, изаберите *Prijava*. Телефон можете да подесите да се аутоматски повезује на чет сервис (сервис ћаскања) када отворите мени *Časkanje*. Видите [Повезивање и раскид везе са сервисом ћаскања](#) на страници 62.
- Да видите, обришете или преименујете конверзације које сте сачували у току неке сесије ћаскања, изаберите *Sačuvane konv.*. Опцију *Sačuvane konv.* можете изабрати и када сте већ повезани на сервис ћаскања.
- Да бисте погледали подешавања неопходна за сервис ћаскања и праћења присутности, изаберите *Podešavanja veze*.

Ова подешавања можете да примите и као конфигурациону поруку; видите [Сервис конфигурационих подешавања](#) на страници 18. За ручни унос подешавања, видите [Подешавања конфигурације](#) на страници 105.

Изаберите *Konfiguracija* па затим *Uobičajeno* или *Lična konfiguracija*, зависно од тога која конфигурациона подешавања подржавају сервис ћаскања.

Изаберите *Račun*, па затим изаберите неки налог сервиса ћаскања који нуди провајдер сервиса.

Изаберите *ID korisnika*, да унесете свој ID (идентификатор) корисника који сте добили од провајдера сервиса.

Изаберите *Lozinka*, да унесете лозинку коју сте добили од провајдера сервиса.



Повезивање и раскид везе са сервисом ћаскања

Да се повежете на сервис ћаскања, уђите у мени *Ћаскање*, по потреби, изаберите жељени сервис ћаскања (ако их има више), па затим изаберите *Пријава*. Пошто се телефонски апарат успешно повеже са сервисом, приказаће се *Пријављено*. Да раскинете везу са сервисом ћаскања, изаберите *Одјава*.







Савет: Да подесите телефонски апарат да се аутоматски повезује на сервис ћаскања чим уђете у мени *Ћаскање*, повежите се на сервис ћаскања, изаберите редом *Моја podešavanja, Automatska prijava* па *Pri pokr. ċaskanja*.

Започињање чет конверзације (ћаскања)

Уђите у мени *Ћаскање*, повежите се на сервис ћаскања и моћи ћете да започнете чет конверзацију на више начина.

- Изаберите *Konverzације*. Приказује се листа нових и пропраћених сесија ћаскања или позивница за ћаскање примљених у току тренутно активне сесије ћаскања. Дођите до неке поруке или позивнице, и притисните **Otvori**.

 означава нове, а  означава прочитане чет поруке (поруке које се размењују у току ћаскања).

 означава нове, а  означава прочитане групне поруке.

 означава позивнице.

Иконице и текст који се приказује на екрану могу бити различити, зависно од самог сервиса ћаскања.



- Изаберите *Kont. za ĉaskanje*. Приказују се контакти које сте додали из именика контаката свог телефонског апарата. Дођите до контакта са којим желите да започнете чет конверзацију, ћаскање, па притисните **Ĉaskanje**.



означава да сте примили нову поруку од неког контакта.



означава "онлајн" контакт, а  означава "офлајн" контакт у меморији за контакте телефонског апарата.



означава контакт који је блокиран. Видите део **Блокирање и одблокирање порука** на страници 67.

Контакте можете да додајете у листу. Видите **Контакти за ћаскање** на страници 66.

- Изаберите *Групе*, па затим *Javne grupe* (опција је пригушена ако мрежа не подржава групе). Приказује се листа адреса (букмарк ознака) јавних група које Вам је ставио на располагање оператор мреже или провајдер сервиса. Да започнете ћаскање, конверзацију, дођите до неке групе и притисните **Priklj. se**. Унесите своје "екранско" име које желите да користите као надимак у конверзацији, ћаскању. Пошто се успешно прикључите групној конверзацији, можете започети групно ћаскање. Можете да креирате и неку приватну групу. Видите **Групе** на страници 67.
- Изаберите *Traži*, па затим *Korisnike* или *Групе* да потражите друге кориснике сервиса ћаскања или друге јавне групе на мрежи по телефонском броју, "екранском" имену, имејл адреси или по имену. Ако изаберете *Групе*, групу можете тражити по неком члану, кориснику групе, по имену групе, теми или по идентификатору (ID).



Да започнете ћаскање пошто сте пронашли корисника или групу коју желите, притисните **Опције**, па изаберите *Ћаскање* или *Придружи се групи*.

- Сесију ћаскања можете да започнете и из модула Контакти. Видите **Преглед претплаћених имена** на страници 85.

Прихватање или одбијање позивнице за ћаскање

У пасивном режиму, пошто сте се повезали на сервис ћаскања и примили нову позивницу за ћаскање, приказује се обавештење *Примљен је нови позив*. Притисните **Ћитaj**, да је прочитате. Ако је примљено више позивница, дођите до неке од њих, па притисните **Отвори**.

- Да се прикључите конверзацији приватне групе, притисните **Прихвати**. Унесите своје "екранско" име које желите да користите као надимак у конверзацији, ћаскању.
- Да одбијете или обришете позивницу, притисните **Опције** па изаберите *Одбаци* или *Обриши*. Можете да унесете и образложење за одбијање позива.

Читање примљене чет поруке

У пасивном режиму, пошто сте се повезали на сервис ћаскања и примите нову чет поруку која не припада активном ћаскању, приказује се обавештење *Нова instant порука*. Притисните **Ћитaj**, да је прочитате.

Ако је примљено више порука, приказује се *Нових instant порука*: и број примљених порука. Притисните **Ћитaj**, дођите до неке поруке па притисните **Отвори**.

Нове поруке примљене за време активне сесије ћаскања се налазе у *Конверзације* у оквиру менија *Ћаскање*. Ако примите поруку од некога ко се не



налази у листи *Kont. za ćaskanje*, приказује се ID (идентификатор корисника) пошиљаоца поруке. Ако се пошиљалац налазе у меморији контаката телефонског апарата и телефон га препозна, приказаће се име пошиљаоца. Да меморисхете нови контакт који се не налази у меморији телефонског апарата, притисните **Опције**, па изаберите *Sačuvaj kontakt* или, да додате нови детаљ, податак, за изабрани контакт, изаберите *Dodaj uz kontakt*.

Учествовање у чет конверзацији (ћаскању)

Придружите се постојећој или започните конверзацију притиском на **Piši** или почните да пишете.



Савет: Ако у току ћаскања примите нову поруку од особе која не учествује у тренутној конверзацији, приказаће се индикатор (☰) у врху екрана, а телефон ће се огласити тонским упозорењем.



Напишите своју поруку па притисните **Pošalji** или  да је пошаљете. Порука остаје на екрану а текст одговора на њу се приказује испод ње.

Измене сопствених подешавања

1. Уђите у мени *Ćaskanje* и повежите се на сервис ћаскања.
2. Да видите и измените сопствену доступност или екранско име, изаберите *Moja podešavanja*.
 - Да бисте омогућили да сви остали корисници сервиса ћаскања виде да сте "онлајн", тј. на мрежи, изаберите *Dostupnost* па затим *Dostupan za sve*.



- Да бисте омогућили само оним корисници сервиса ћаскања који се налазе у Вашој листи контаката за ћаскање да виде да сте "онлајн", тј. на мрежи, изаберите *Dostupnost* па затим *Dostup. za kont.*
- Да се приказује да сте "офлајн", тј. да нисте на мрежи, изаберите *Dostupnost* па затим *Naizgled nedostu..*

Када сте повезани на сервис ћаскања, иконица  означава да сте "онлајн" а  да се другима приказујете као "офлајн".

Контакти за ћаскање

Контакте можете да додајете у листу чет контаката (контаката за ћаскање).

1. Повежите се на сервис ћаскања, па изаберите *Kont. za ćaskanje*.
2. Притисните **Опције**, па изаберите *Dodaj kontakt*. Можете изабрати да, рецимо, укуцате ID корисника, да додате неки контакт из меморије за контакте телефонског апарата, да тражите неки контакт или да копирате неки контакт из своје листе контаката на серверу провајдера сервиса.
3. Да стартујете ћаскање притисните **Ћаскање** или, ако сте примили нову поруку од контакта, притисните **Otvori**.
4. Притисните **Опције** па изаберите, рецимо, да погледате детаље изабраног контакта, да копирате контакте из своје листе контаката за ћаскање на сервер провајдера сервиса, или да изаберете оне контакте из своје листе контаката за ћаскање о чијој доступности желите да примате информације, упозорења.



Блокирање и одблокирање порука

Да блокирате поруке, повежите се на сервис ћасакања, па изаберите *Konverzacije* или *Kont. za ċaskanje*, или започните сесију или се придружите некој постојећој. Изаберите контакт чије долазне поруке желите да блокирате, па притисните **Опције**. Изаберите *Blokiraj kontakt*, па притисните **ОК** да то потврдите.

Да одблокирате поруке, повежите се на сервис ћасакања па изаберите *Lista blokiranih*. Дођите до контакта чије поруке желите да одблокирате и притисните **Deblokir..**

Поруке можете одблокирати и из листе контаката.

Групе

Ако мрежа подржава групе, можете да креирате сопствене приватне групе које постоје само у току дате сесије ћасакања, или да користите јавне групе које нуди провајдер сервиса.

Повежите се на сервис ћасакања, па изаберите *Групе*.



- Притисните *Javne grupe*, притисните **Priklj. se** и ако нисте у тој групи, унесите своје "екранско" име. Притисните **Опције**, изаберите *Obriši grupu* да обришете неку групу из своје листе група.

Изаберите *Traži grupe*, да тражите неку групу по њеном броју, имену групе, теми или идентификатору (ID).

- Изаберите *Kreiraj grupu*. Унесите име за нову групу а затим и своје "екранско" име које ћете користити као надимак у групи.



Маркирајте, обележите, имена у листи контаката да их додате у листу приватне групе, или их демаркирајте да их уклоните из листе. Новим члановима је потребно да пошаљете позивницу у групу.

Контакти који су "онлајн" су означени са , контакти који су "офлајн" су означени са , а контакти који су блокирани са . Не можете додати контакте који су у листи пригушени.

Иконице се могу разликовати зависно од самог сервиса ћаскања.

Имејл поруке

Имејл апликација која користи (E)GPRS (мрежни сервис) Вам омогућава да приступате свом имејл налогу путем мобилног телефона када се не налазите у кући или канцеларији. Да бисте могли да користите имејл функцију свог телефонског апарата потребан Вам је компатибилни систем за размену имејл порука.

Својим телефонским апаратом можете да пишете, шаљете и читате имејл поруке. Такође можете и да меморишете или бришете имејл поруке на компатибилном РС рачунару. Ваш телефон подржава POP3 и IMAP4 имејл сервере.

Пре него што будете могли да шаљете или преузимате имејл поруке, неопходно је да урадите следеће:

- Отворите нови имејл налог или користите постојећи. У вези имејл налога, обратите се свом провајдеру сервиса електронске поште.



- Подешавања, параметре, за имејл сервис, проверите са својим оператором комуникационе мреже или са провајдером имејл сервиса. Ова подешавања можете да примите и као конфигурациону поруку; видите [Сервис конфигурационих подешавања](#) на страници 18.
- Да проверите своја подешавања, притисните **Meni**, изаберите *Poruke*, *Podeš. poruka* па затим *E-mail poruke*. Видите [Подешавања имејл апликације](#) на страници 76.

Ова апликација не подржава тонове тастатуре.

Писање и слање имејл порука

Своју имејл поруку можете написати пре повезивања са имејл сервисом, или се прво повезати на њега, па онда написати и послати имејл.

1. Притисните **Meni**, изаберите *Poruke*, *E-mail* па *Kreiraj e-mail*.
2. Укуцајте имејл адресу примаоца, или притисните **lzmeni** па укуцајте е-маил адресу, или је потражите у *Kontakti*; притисните **lzmeni**, па **Opције** и изаберите *Nadi*. Притисните **OK**.
3. Можете да унесете и предмет имејл поруке; затим притисните **OK**.
Ако притиснете **Opције**, моћи ћете да изаберете едитор порука, да додате новог примаоца поруке, да додате примаоца копије поруке или да додате скривеног примаоца копије поруке.
4. Укуцајте текст имејл поруке; видите [Писање текста](#) на страници 39. Укупан број карактера које можете унети приказује се у горњем десном делу екрана.



- Да имејл поруку пошаљете, притисните **Pošalji**. Изаберите *Pošalji odmah*, да имејл пошаљете одмах. Ако изаберете *Pošalji kasnije*, е-маил порука се меморише у фолдер *Slanje*.

Ако желите да унесете измене или да наставите писање имејл поруке касније, поруку можете сачувати у *Draftovi* тако што ћете изабрати *Sačuvaj draft*.

Када касније будете желели да пошаљете ту имејл поруку, притисните **Meni**, изаберите *Poruke, E-mail*. Притисните **Опције**, па изаберите *Pošalji odmah* или *Primi i pošalji*.

Преузимање имејл порука

Имејл поруке са свог имејл налога можете да преузмете у телефон.

- Притисните **Meni**, изаберите *Poruke, E-mail* па *Primi*.

Али, притисните **Meni**, изаберите *Poruke, E-mail* притисните **Опције**, па изаберите *Primi i pošalji* да преузмете нове имејл поруке и пошаљете оне које су сачуване у фолдеру *Slanje*.

Ако је меморија за поруке пуна, обришите неке од својих старих порука пре него што започнете преузимање нових порука.

Ваш телефон успоставља везу са имејл сервисом. Док се преузимају имејл поруке у телефон, приказује се статусна трака.

- Притисните **Izaberi** да одмах погледате нову поруку у фолдеру *Prijem* или притисните **Nazad** да је погледате касније.

Ако је примљено више од једне поруке, изаберите ону коју желите да прочитате. Непрочитана порука је означена са .



Читање и одговарање на имејл поруку



Важно: Имејл поруке могу да садрже вирусе или да на неки други начин буду штетне за апарат или РС рачунар. Не отварајте прилоге порука ако нисте сигурни у поузданост пошиљаоца.

1. Притисните **Мени**, изаберите *Поруке, E-mail* па *Пријем*.
2. Док читате неку поруку, притисните **Опције** да видите детаље одабране поруке, да поруку маркирате као прочитану, да је обришете, да одговорите пошиљаоцу, да одговорите свим примаоцима, да је проследите или да је преместите у неки други фолдер.
3. Да на имејл поруку одговорите, притисните **Одговори**. У одговор можете да укључите и текст изворне поруке.
Потврдите или измените имејл адресу и предмет поруке, па затим напишите одговор.
4. Да поруку пошаљете, притисните **Pošalji** па изаберите *Pošalji odmah*.

Пријем и Остали фолдери

Ваш телефонски апарат има наредне фолдере у оквиру менија *E-mail*:

- *Prijem*, за чување имејл порука које сте преузели са свог имејл налога.
- *Ostali folderi* садржи фолдере: *Draftovi* за меморисање незавршених е-маил порука, *Arhiva* за организовање и чување имејл порука, *Slanje* за чување имејл порука које нису послате када изаберете опцију *Pošalji kasnije* (видите део **Писање и слање имејл порука** на страници 69) и *Poslato* за чување имејл порука које сте послали.



Брисање имејл порука

Да обришете имејл поруке, притисните **Meni**, изаберите *Poruke* па затим *E-mail*. Притисните **Опције** па изаберите *Obriši poruke*.

- Да обришете све поруке у неком фолдеру, изаберите тај фолдер, па притисните **Da**.
- Да обришете све поруке у свим фолдерима, изаберите *Sve poruke* и притисните **Da**.

Брисање имејл поруке у телефонском апарату, исту не брише и на имејл серверу.

Говорне поруке

Говорна пошта је мрежни сервис. За детаљније информације, као и за телефонски број своје говорне поште, обратите се свом провајдеру.

Притисните **Meni**, изаберите *Poruke, Govorne poruke* па *Preslušaj govorne poruke* да позовете своју говорну пошту на телефонски број који сте меморисали у менију *Broj govorne pošte*.

Инфо поруке

Преко мрежног сервиса *Info poruke* од свог провајдера можете да примате поруке о разним темама. За расположивост, теме и одговарајуће индексне бројеве тема, обратите се свом провајдеру.



Сервисне команде

Из овог менија можете да шаљете сервисне захтеве свом добављачу услуга, провајдеру (мрежни сервис).

Брисање порука

Да обришете све поруке у неком фолдеру, притисните **Meni**, изаберите *Poruke, Brisanje poruka*, па затим фолдер у којем желите да обришете поруке. Притисните **Da**, и ако се у фолдеру налазе непрочитане поруке, телефон ће Вас питати да ли желите да обришете и њих. Притисните поново **Da**.

Подешавање порука

Подешавање порука се односи на слање, пријем и читање порука.

Подешавања текстуалних порука

1. Притисните **Meni**, изаберите *Poruke, Podeš. poruka, Tekst. poruke*, па *Način slanja*.
2. Ако Ваша SIM картица подржава више од једног скупа начина слања порука, изаберите онај који желите да измените, па изаберите:
 - *Broj centra za poruke*, да сачувате телефонски број центра за размену порука који је потребан за слање текстуалних порука. Овај број добијате од свог провајдера, добављача услуга.
 - *Poruke se šalju kao*, да изаберете тип поруке: *Tekst, E-mail, Pejdžer* или *Fax*.



- *Trajnost poruke*, да одредите временски период за који ће мрежа покушавати да достави Ваше поруке.
 - *Broj uobičajenog primaoca*, да сачувате подразумевани, уобичајени број за слање порука користећи овај скуп подешавања слања ако сте за тип поруке изабрали *Tekst*. Изаберите *E-mail server* да меморишете број (адресу) имејл сервера ако сте за тип поруке изабрали *E-mail*.
 - *Izveštaji o dostavi*, да захтевате да Вам мрежа шаље извештаје о достави Ваших порука (мрежни сервис).
 - *Upotreba GPRS*, па затим *Da*, да поставите GPRS као преферентни носилац за SMS. Такође подесите и *GPRS veza* на *Stalna veza*. Видите *GPRS veza* на страници 100.
 - *Odgovor kroz isti centar*, да омогућите примаоцу Ваше поруке да Вам одговори користећи Ваш центар за поруке (мрежни сервис).
 - *Promeni naziv načina isporuke*, да промените назив одабраног начина слања (скупа), испоруке. Скупови начина испоруке се приказују само ако Ваша SIM картица подржава више од једног скупа. Подразумевани скуп се не може преименовати.
3. *Sačuvaj poslate poruke* па затим *Da*, да подесите телефон да меморише послате мултимедија поруке у фолдер *Poslate poruke*.

Подешавања мултимедија порука

Параметре, подешавања везе за мултимедија сервис можете примити и као конфигурациону поруку од свог оператора мреже или од провајдера сервиса.



За пријем подешавања у форми ОТА поруке, видите део [Сервис конфигурационих подешавања](#) на страници 18.

Притисните **Meni**, изаберите *Poruke*, *Podeš. poruka* па *Multim. poruke*.
Изаберите неко од наредних подешавања:

- *Sačuvaj poslate poruke* па затим *Da*, да подесите телефон да меморише послате мултимедија поруке у фолдер *Poslate poruke*.
- *Izveštaji o dostavi*, да захтевате да Вам мрежа шаље извештаје о достави Ваших порука (мрежни сервис).
- *Smanji sliku*, да дефинишете величину слике када се она убацује у милтимедија поруку.
- *Uobičajeno tempiranje slajdova*, да подесите примарни, подразумевани ритам приказивања слајдова.
- *Dozvoli multimedija prijem*, па изаберите *Ne* или *Da*, да примате, односно да блокирате пријем мултимедија порука. Да допустите пријем мултимедија порука само када се налазите у својој матичној комуникационој мрежи, изаберите опцију *U matičnoj mreži* (подразумевано подешавање).
- *Dolazne multimedija poruke*, па изаберите *Primaj* да подесите телефонски апарат да аутоматски преузима новопримљене мултимедија поруке, или изаберите *Odbacuj* ако не желите да примате мултимедија поруке. Овај избор, подешавање, се не приказује ако је за *Dozvoli multimedija prijem* постављена опција *Ne*.
- *Podešavanja konfiguracije*, па затим *Konfiguracija*. Приказују се само оне конфигурације које подржавају размену мултимедија порука. Изаберите



неког провајдера сервиса, *Uobičajeno* или *Lična konfiguracija* за сервис размене мултимедија порука. Подешавања размене мултимедија порука можете да примите и као конфигурациону поруку; видите [Сервис конфигурационих подешавања](#) на страници 18. За ручни унос конфигурационих подешавања, видите [Подешавања конфигурације](#) на страници 105.

Изаберите *Račun*, па затим изаберите налог за размену мултимедија порука активних конфигурационих подешавања.

- *Dozvoli reklame*. Рекламне поруке можете примати или одбијати. Овај избор, подешавање, се не приказује ако је за *Dozvoli multimedija prijem* постављено *Ne*, или ако је за *Dolazne multimedija poruke* постављено *Odbacuj*.

Подешавања имејл апликације

Подешавања имејл апликације можете да примите и као конфигурациону поруку; видите [Сервис конфигурационих подешавања](#) на страници 18. За ручни унос подешавања, видите [Подешавања конфигурације](#) на страници 105.

1. Притисните **Meni**, изаберите *Poruke*, *Podeš. poruka* па *E-mail poruke*.
2. Изаберите неку од наредних опција:
 - *Konfiguracija* и одаберите подешавање које желите да активирате.
 - *Račun* да погледате налоге које нуди провајдер услуга. Ако је приказано више од једног налога, одаберите онај који желите да користите.
 - *Moje ime*. Укуцајте своје име или надимак.



- *E-mail adresa*. Унесите имејл адресу.
- *Uključi potpis*. Можете дефинисати "потпис", текст који ће се аутоматски додавати на крај Ваших имејл порука.
- *Odgovor na adresu*. Укуцајте имејл адресу на коју желите да Вам се шаљу одговори.
- *SMTP korisničko ime*. Укуцајте име које желите да користите за одлазну пошту.
- *SMTP lozinka*. Укуцајте лозинку коју желите да користите за одлазну пошту.
- *Prikaži prozor terminala*. Одаберите *Da* да извршите ручну аутентикацију за интранет везу.
- *Vrsta servera za dolaznu poštu*. Одаберите *POP3* или *IMAP4*, зависно од типа система електронске поште који користите. Ако су подржана оба типа, одаберите *IMAP4*.
- *Podešavanja dolazne pošte*

Ако сте за тип долазног сервера одабрали *POP3*, приказују се следеће опције: *Primi e-mailove*, *POP3 korisničko ime*, *POP3 lozinka* и *Prikaži prozor terminala*.

Ако сте за тип долазног сервера одабрали *IMAP4*, приказују се следеће опције: *Primi e-mailove*, *Metoda primanja*, *IMAP4 korisničko ime*, *IMAP4 lozinka* и *Prikaži prozor terminala*.



Остала подешавања

Да изаберете остала подешавања порука, притисните **Meni**, изаберите *Poruke, Podeš. poruka*, па *Ostala podeš.*. Да промените величину фонта, карактера, за читање и писање порука, изаберите *Veličina fonta*.

Бројач порука

Да видите колико сте текстуалних и мултимедија порука послали и примили, притисните **Meni** и изаберите редом *Poruke, Brojač poruka* па *Poslatih poruka* или *Primljenih poruka*. Да поништите ове бројаче, изаберите *Poništi brojače*.

■ Контакти

Имена и телефонске бројеве (контакте) можете уписивати у меморију апарата и у меморију SIM картице.



Овај телефон подржава праћење статуса присутности контакта (мрежни сервис) који се састоји од *Moja prisutnost* и *Pretplaćena imena*. У менију *Moja prisutnost* свој тренутни статус доступности за комуникације можете да приказујете свима онима који имају приступ овом сервису, а који такву информацију затраже. У менију *Pretplaćena imena* можете да креирате листе контаката чији статус присутности желите да пратите, а те листе можете да користите и да брзо видите њихов тренутни статус доступности.

Тражење неког контакта

Притисните **Meni**, изаберите *Kontakti* па затим *Nadi* или, у пасивном режиму, притисните тастер за претрагу доле.



Крећите се нагоре или надоле да дођете до жељеног имена. Ако су контакт подаци уписани у меморију SIM картице, у врху екрана се приказује . Притисните **Detalji** и померајте курсор да видите детаље за одабрани контакт.

Претплаћена имена се приказују различито, зависно од тога шта је изабрано у оквиру *Pregled kontakata*. Видите [Подешавања контаката](#) на страници 86.

Меморисање имена и телефонских бројева (Додај контакт)

Притисните **Meni**, изаберите *Kontakti* па *Dodaj novi kont..* Укуцајте име, притисните **OK**, затим укуцајте телефонски број па притисните **OK**.



Савет: Брзо меморисање У пасивном режиму, укуцајте телефонски број претплатника, па притисните **Sačuvaj**. Укуцајте име и притисните **OK**.

Меморисање више бројева или текстуалних ставки по једном имену

За свако име у меморији за контакте телефонског апарата можете да меморисате различите врсте телефонских бројева и кратких текстуалних ставки, напомена. Текстуална ставка, напомена, може да буде, рецимо, нека адреса.

Први број који се меморише аутоматски се поставља за примарни, подразумевани, и означава се оквиром око ознаке типа броја, на пример . Када изаберете неко име из контаката да бисте га, на пример, позвали, ако не изаберете неки други, користите се овај примарни, подразумевани број.



1. Проверите да активна меморија буде или *Telefon* или *Telefon i SIM kart.* Видите *Подешавања контаката* на страници 86.
2. Да приступите листи имена и телефонских бројева, у пасивном режиму притисните тастер за претрагу доле.
3. Дођите до имена којем желите да додате нови број или текстуалну ставку.
4. Притисните **Detalji** па **Opcije**, затим изаберите *Dodaj broj* или *Dodaj detalj*.
5. Да додате неки број или неки детаљ, изаберите тип броја односно тип текстуалног податка.

Ако сте тренутно повезани на сервис праћења присутности, и ако изаберете *ID korisnika* као тип текстуалног податка, изаберите опцију *Traži* да на серверу оператора мреже или провајдера сервиса потражите ID (идентификатор) корисника према броју мобилног телефона или према е-маил адреси. Видите *Контакти са присуством - Моја присутност* на страници 82. Ако се пронађе само један идентификатор, ID, он се аутоматски меморише. У супротном, да бисте ID (идентификатор) сачували, притисните **Opcije** па изаберите *Sačuvaj*. Изаберите *Unesi ID ručno*, укуцајте ID (идентификатор), па притисните **OK**.

Да промените тип броја или текстуалног податка, притисните **Opcije** па изаберете *Promeni tip*. Тип идентификатора, ID, не можете променити када се он налази у листи *Kont. za ćaskanje* или у листи *Pretplaćena imena*.

Да бисте изабрани број поставили за примарни, уобичајени број, притисните **Opcije**, па изаберете *Post. kao uobičaj.*

6. Укуцајте број или текст и притисните **OK** да то сачувате.



7. Притисните **Nazad** а затим **Izadi**, да се вратите у пасивни режим.

Додавање слике неком контакту

Извесном броју контаката у интерној меморији апарата можете да додате неку слику подржаног графичког формата.

Притисните у пасивном режиму тастер за претрагу доле, дођите до контакта којем желите да додате слику и притисните **Detalji**. Притисните **Opcije** па изаберите **Dodaj sliku**. Отворите жељени фолдер у **Galerija**, дођите до слике коју желите да додате, притисните **Opcije** па изаберите **Sačuv. u kontakte**. Копија слике се додаје контакту.

Измене или брисање детаља у контактима

Потражите жељени контакт па притисните **Detalji**. Дођите до имена, броја, текстуалног податка или слике коју желите да измените или обришете.

- Да извршите измене, притисните **Izmeni** или **Promeni**, или притисните **Opcije** па изаберите **Izmeni ime**, **Izmeni broj**, **Izmeni detalj** или **Promeni sliku**, зависно од тога шта је изабрано за **Pregled kontakata**. Идентификатора, ID, не можете мењати нити брисати када се он налази у листи **Kont. za ćaskanje** или у листи **Pretplaćena imena**.
- Да бисте обрисали неки број, текстуалну ставку или слику која је придодата неком контакту, притисните **Opcije**, па изаберите **Obriši broj**, **Obriši detalj** или **Obriši sliku**. Брисање слике из контаката, исту не брише и из **Galerija**.



Брисање контаката

Притисните **Meni**, изаберите **Kontakti** па затим **Obriši** да обришете контакте и све податке који су им придодати. Да обришете контакте појединачно или све одједном, изаберите **Jedno po jedno**, односно **Obriši sve**.

Контакти са присуством – Моја присутност

Користећи сервис праћења присутности (мрежни сервис), статус своје присутности можете делити са другим корисницима, рецимо, са породицом, пријатељима или колегама. Статус присутности обухвата податак о Вашој доступности, статусну поруку и лични лого. Другим корисницима који имају приступ овом сервису и који затраже информације о Вама, приказује се Ваш статус. Захтевана информација се приказује у **Pretplaćena imena** у прегледима менија **Kontakti**. Информације које желите да делите са другима можете да подесите личним потребама као и да контролишете коме ће Ваш статус бити доступан.

Пре него што будете могли да користите функцију праћења присутности, морате се претплатити на тај сервис. Да проверите расположивост сервиса, цене као и да се претплатите на сервис, обратите се свом оператору комуникационе мреже или провајдеру сервиса, од којих ћете такође добити и свој јединствени идентификатор (ID), лозинку и параметре, подешавања, сервиса праћења присутности. Видите **Подешавања конфигурације** на страници 105.

Да бисте користили опцију праћења присутности, прикључите се на сервис. Док сте повезани на сервис присутности, можете да користите остале



функције свог телефонског апарата, а сервис присутности остаје активан у позадини. Када раскинете везу са сервисом, статус Ваше присутности се посматрачима приказује још неко време, зависно од провајдера сервиса.

Притисните **Meni**, изаберите *Kontakti* па *Moja prisutnost*. Изаберите неку од наредних опција:

- *Spoji na uslugu 'Moja prisutnost'* или *Prekini*, да се прикључите, односно раскинете везу са датим сервисом.
- *Moja trenutna prisutnost*, и одаберите да видите свој тренутни приватни или јавни статус, да промените свој статус присутности или да изаберете групе са којима желите да делите информације о статусу присутности.
- *Posmatrači*, па изаберите да видите све особе које су пријављене (претплаћене) на праћење Ваше присутности, којима је допуштено да виде или којима сте блокирали праћење информација о Вашој присутности.
- *Podešavanje*, па изаберите:

Prikaži prisutnost na neaktivnom, да се индикатор тренутног статуса присутности приказује у пасивном режиму.

Sinhronizuj sa načinima rada, да изаберете да ли желите да опције *Poruka o mojoj prisutnosti* и *Moja dostupnost* ажурирате ручно или аутоматски тако што ћете те опције повезати са тренутно активним начином рада. Видите **Начини рада** на страници 93. Измењени (персонализовани) лого статуса не можете повезати са неким начином рада.



Vrsta veze, да подесите како се телефон при укључивању повезује на сервис праћења присутности.

Podешav. ćask. i moje prisustnosti, па изаберите:

- *Konfiguracija*. Приказују се само оне конфигурације које подржавају сервис праћења присутности. Изаберите неког провајдера сервиса, *Uobičajeno* или *Lična konfiguracija* за сервис праћења присутности. Подешавања сервиса праћења присутности можете да примите и као конфигурациону поруку; видите [Сервис конфигурационих подешавања](#) на страници 18. За ручни унос конфигурационих подешавања, видите [Подешавања конфигурације](#) на страници 105.
- *Račun*, па затим изаберите налог на сервису за праћење присутности активних конфигурационих подешавања.
- *ID korisnika*, да унесете свој ID (идентификатор) корисника који сте добили од провајдера сервиса.
- *Lozinka*, да унесете лозинку (за свој кориснички налог) коју сте добили од провајдера сервиса.

Контакти са присуством – Моја присутност

Можете креирати листу контаката чији статус присутности желите да пратите. Информације можете да видите само ако то допушта сам контакт или мрежа.

Проверите да активна меморија буде или *Telefon* или *Telefon i SIM kart.*

Видите [Подешавања контаката](#) на страници 86.



Да се прикључите сервису праћења присутности, притисните **Meni**, изаберите редом *Kontakti*, *Moja prisutnost* па *Spoj na uslugu 'Moja prisutnost'*. Пријављене, "претплаћене" контакте можете да видите чак и када нисте прикључени на сервис праћења присутности, али не можете да видите статус присутности неког контакта.

Додавање контаката у претплаћена имена

1. Притисните **Meni**, изаберите *Kontakti* па *Pretplaćena imena*.
2. Ако је Ваша листа контаката празна, притисните **Dodaj**. У супротном, притисните **Opције** па изаберите *Pretpl. na novo*.
3. Изаберите неки контакт из листе. Ако за контакт постоји меморисан ID (идентификатор), контакт се додаје у листу претплаћених имена.



Савет: Да неки контакт пријавите (претплатите) из листе *Kontakti*, потражите га, притисните **Detalji** па затим **Opције**. Изаберите *Zahtev za prisutn.* па *Kao pretplata*.

Да видите само информацију о присутности, изаберите *Zahtev za prisutn.* па опцију *Samo jednom*.



Преглед претплаћених имена

Видите **Тражење неког контакта** на страници 78.

1. Да видите информације о присутности, притисните **Meni**, изаберите *Kontakti*, па затим *Pretplaćena imena*.

Приказује се информација о статусу првог контакта у листи претплаћених имена. Информације које та особа жели да буду доступне другим



корисницима сервиса могу да се састоје од текста и иконице. Иконице ,  и  означавају да је особа доступна, заузета или недоступна.

 означава да нема информација о присутности те особе.

2. Притисните **Опције** и изаберите из листе опција.

Одјава пријаве (претплате) контакта

Да неки контакт одјавите (откажете његову претплату), потражите га у листи **Kontakti**, па притисните **Detalji**. Изаберите ID корисника, притисните **Опције**, изаберите **Otkazi pretplatu**, па притисните **OK**.

Копирање контакта

Притисните **Meni**, изаберите **Kontakti** па **Kopiraj** да имена и телефонске бројеве копирате из меморије телефона у SIM картицу и обратно. Текстуралне ставке, као што су имејл адресе, меморисане у меморију телефонског апарата се не копирају у SIM картицу.

Подешавања контакта

Притисните **Meni**, изаберите **Kontakti**, **Podesavanja**, па изаберите:

- **Memorija u upotrebi**, да изаберете коју од меморија желите да користите за меморисање својих контаката. Ако изаберете опцију **Telefon i SIM kart.**, биће Вам доступни контакти и из меморије телефона и из меморије SIM картице, али ће се нови контакти уписивати у интерну меморију телефонског апарата.
- **Pregled kontakata**, да изаберете како ће се контакт подаци приказивати.



- *Stanje memorije*, да видите стање обе меморије за контакте.

Слање и пријем визиткарти

Контакт податке неке особе можете размењивати у форми визиткарте са компатибилним уређајем који подржава vCard стандард.

Када примите визиткарту, притисните **Prikaži** па **Sačuvaj** да је сачувате у меморију телефонског апарата.

Да пошаљете визиткарту, у контактима нађите име и телефонски број које желите да пошаљете. Притисните **Detalji**, па **Opcije**, затим изаберите *Pošalji vizitkartu*. Изаберите *Kroz IC*, *Kroz tekst poruku* (мрежни сервис) или *Kroz multimediju* (мрежни сервис).

Бирање гласом

Неки контакт можете позвати телефоном и тако што ћете изговорити гласовну команду (говорни надимак) који сте снимили за њега. Свака изговорена реч, као што је неко име, може да буде гласовна команда (говорни надимак). Можете додати само одређени број гласовних команди.

Пре употребе гласовних команди имајте на уму:

- Гласовне команде не зависе од језика. Оне зависе од гласовних карактеристика говорника.
- Име морате изговорити управо онако како сте то урадили при снимању.
- Гласовне команде су осетљиве на амбијенталну буку. Гласовне команде снимајте и користите у окружењу без буке.



- Веома кратка имена нису погодна. Користите дужа имена и избегавајте употребу сличних за различите бројеве телефона.



Напомена: Коришћење гласовних команди може да буде тешко у бучним срединама или у хитним случајевима, зато се немојте ослањати искључиво на бирање гласом у свим ситуацијама.

Додавање и организовање гласовних команди

Упишите или копирајте у меморију телефонског апарата контакте којима желите да додате гласовну команду (говорни надимак).

1. У пасивном режиму, притисните тастер за претрагу доле, и дођите до контакта којем желите да додате гласовну команду (говорни надимак).
2. Притисните **Detalji**, дођите до жељеног телефонског броја, притисните **Опције**, па изаберите *Dodaj nadimak*.
3. Притисните **Počni**, па разговорно изговорите реч(и) коју желите да снимите као гласовну команду (говорни надимак). По снимању, апарат репродукује снимљену гласовну команду (говорни надимак).
 се приказује у *Kontakti* иза телефонског броја за који постоји гласовна команда.

Позивање користећи гласовну команду

Ако је у телефону активна нека апликација која тренутно шаље или прима податке користећи (E)GPRS везу, такву апликацију морате да затворите пре позивања користећи гласовну команду.



1. У пасивном режиму, притисните и држите тастер за смањење јачине звука, или десни селекциони тастер . Чуће се кратки звучни сигнал и појавиће се текст *Sada pričaj*.
2. Разговетно изговорите гласовну команду (говорни надимак). Телефонски апарат ће репродуковати препознату гласовну команду (говорни надимак) и бирати број препознате гласовне команде после 1,5 секунде.

Ако користите компатибилне слушалице са тастером, притисните и држите тастер на слушалицама да започнете бирање гласом.

Остале функције у модулу Контакти

Притисните **Meni**, изаберите **Kontakti**, па изаберите:

- **Brza biranja**, да неки телефонски број доделите тастеру за брзо бирање. Дођите до жељеног тастера за брзо бирање, притисните **Dodeli** или, ако је том тастеру већ додељен неки број телефона, притисните **Opcije** па изаберите **Promeni**. Притисните **Traži**, па изаберите прво име а затим и телефонски број који желите да доделите тастеру.

Видите и **Brzo biranje** у делу **Подешавање позива** на страници **101**, као и **Брзо бирање** на страници **35**.

- **Govorni nadimci**, да чујете, обришете или промените сачуване гласовне команде (говорне надимке).
- **Info brojevi** или **Brojevi servisa** (мрежни сервис) су бројеви које је Ваш провајдер евентуално убацио у SIM картицу.



- *Moji brojevi*, да видите телефонске бројеве додељене Вашој SIM картици, ако то картица допушта.
- *Grupe pozivača*, да разврстате, организујете имена и телефонске бројеве који су меморисани у оквиру менија *Kontakti* по групама позивача. Телефон можете да подесите, рецимо, да се за сваку групу позивалаца оглашава специфичним тоном звона и да на екрану приказује одабрану сличицу када примате позив са неког броја из те групе. Да апарат подесите да звони само на позиве од бројева који припадају изабраној групи позивача, видите *Upozoravaj na* у делу *Подешавање тонова* на страници 94.

■ Листа позива



Телефонски апарат региструје телефонске бројеве пропуштених, примљених и упућених говорних позива и "притисни за разговор" адресе директних (један на један) "притисни за разговор" позива, као и њихова приближна трајања.

Апарат ће регистровати пропуштене и примљене позиве једино ако Ваша мрежа подржава ову функцију, ако је апарат укључен и ако се налази унутар зоне покривања мреже.

Када притиснете **Опције** у оквиру менија *Propušteni pozivi*, *Primljeni pozivi* и *Pozivani brojevi*, можете видети датум и време позива, изменити или обрисати број из листе, сачувати број у *Kontakti*, или на тај број послати поруку.



Листа претходних позива

Притисните **Мени**, изаберите *Liste poziva*, па затим изаберите:

- *Propušteni pozivi*, да видите листу последњих бројева са којих је неко безуспешно покушао да Вас позове (мрежни сервис).
- *Primljeni pozivi*, да видите листу последњих бројева на чије сте позиве одговорили (мрежни сервис).
- *Pozivani brojevi*, да видите листу последњих бројева које сте позвали или покушали да позовете.
- *Obriši liste zadnjih poziva*, да обришете листе претходних позива.

Бројачи импулса и мерачи позива



Напомена: Стварни рачун за разговоре и услуге Вашег провајдера може да варира у зависности од могућности мреже, заокруживања рачуна, пореза и тако даље.

Притисните **Мени**, изаберите *Liste poziva*, па затим изаберите:

- *Trajanje poziva*. Прелиставајте да видите приближне дужине својих долазних и одлазних позива у сатима, минутима и секундама.
- *Merač GPRS podataka*. Прелистајте да проверите приближну количину примљених или послатих података у последњој сесији, свих примљених и послатих података, као и да поништите мераче.
- *Merač trajanja GPRS veze*. Прелистајте да проверите приближну дужину последње GPRS везе или свих GPRS веза.



Бројач порука

Да видите колико сте текстуалних, чет (поруке у ћаскању) и мултимедија порука послали и примили, притисните **Meni**, изаберите *Liste poziva, Brojač poruka* па затим *Poslatih poruka* или *Primljenih poruka*. Да поништите ове бројаче, изаберите *Poništi brojače*.

Позиционирање

Мрежа Вам може упућивате захтеве (упите) за позицију. Можете обезбедити да мрежа доставља информације о локацији (позицији) Вашег телефонског апарата само када се Ви сагласите (мрежни сервис). Обратите се свом оператору комуникационе мреже или провајдеру сервиса за претплату као и да договорите услове доставе информација о локацији.

- Да прихватите или да одбаците захтев (упит) за локацију, притисните **Prihvati** или **Odbaci**. Ако Вам захтев промакне, телефонски апарат аутоматски прихвата или одбацује захтев у складу са оним шта сте договорили са својим оператором мреже или са провајдером сервиса. телефон приказује обавештење *1 propušteni zahtev za pozicijom*. Да видите пропуштени захтев за позицију, притисните **Prikaži**.

Да видите информације о последњих 10 интимних обавештења и захтева (упита), или да их обришете, притисните **Meni**, изаберите *Liste poziva, Pozicioniranje, Dnevnik pozicije*, па затим *Otvori folder* или *Obriši sve*.



■ Подешавања



Начини рада

Тонске одзиве, мелодије, постојећих начина рада можете прилагодити својим жељама, персонализовати, и то за различите догађаје, средине и групе позивалаца.

Притисните **Мени**, изаберите *Подешавања* па *Начини рада*. Дођите до неког начина рада и притисните **Изабери**.

- Да начин рада активирате, изаберите *Активирај*.
- Да подесите начин рада да буде активан само одређено време, до 24 сата, изаберите *Ограничи трајање* и подесите време престанка. Када подешени период истекне, активира се претходни начин рада који није био временски ограничен.
- Да начин рада подесите својим захтевима (персонализујете), изаберите *Прилагоди*. Иста подешавања можете изменити и у менију *Подешавање тонова*. Видите [Подешавање тонова](#) на страници 94.

Да промените информације о свом статусу присутности, изаберите *Моја присутност*. Овај мени Вам је на располагању ако сте за *Синхронизуј са начинима рада* изабрали опцију *Укључи*. Видите [Контакти са присуством - Моја присутност](#) на страници 82.

Да начину рада промените назив, изаберите *Назив начина*. Начину рада *Општи* се не може мењати име.



Теме

Тема садржи бројне компоненте за давање личног печата (персонализацију) телефонском апарату, као што су тапети (позадина), заштита екрана (скрин сејвер), колор шеме и тонови и мелодије звона.

Притисните **Мени**, изаберите *Пodešavanja* па *Теме*. Изаберите неку од наредних опција:

- *Izaberi temu*, да отворите листу фолдера модула *Galerija*. Да поставите неку тему у свој телефон, отворите фолдер *Теме*, па је изаберите.
- *Preuzimanja tema*, да отворите листу линкова (адреса) за преузимање додатних тема. Видите део [Преузимање](#) на страници 146.

Подешавање тонова

Притисните **Мени**, изаберите *Пodešavanja* па *Пodešavanje tonova*. Иста подешавања можете наћи и у менију *Načini rada*. Измене које уносите у овом менију се односе на активни начин рада.

Можете изабрати, рецимо, како ће Вас телефон обавештавати о долазном говорном позиву, можете изабрати мелодију или тон звона за долазне позиве и поруке, подесити тонове обавештавања у ПЗР (притисни за разговор) модулу и статус говора, подесити јачину звона, подесити телефон да се оглашава само на телефонске бројеве који припадају одређеној групи позивалаца.



Подешавања главног екрана

Притисните **Мени**, изаберите *Podešavanja* па *Podešavanja glavnog ekrana*.

Можете да мењате наредна подешавања:

- *Pozadina*, да додате неку позадину (тапет) за главни екран свог телефона у пасивном режиму. Да изаберете, активирате или деактивирате позадину, изаберите *Izaberi pozadinu*, *Uključen* или *Isključen*. Изаберите *Izab. niz slajdova* па затим фолдер у оквиру *Galerija* да слике које се у њему налазе користите као низ слајдова.

Да преузмете додатне слике за позадину (тапет), изаберите *Preuzimanja slika*.

- *Kolor šeme*, да промените боје неких елемената екрана, на пример, позадине менија или индикатора и стубића јачине сигнала и статуса напуњености батерије.
- *Logo operatora*, да подесите телефон тако да приказује или не приказује логотип оператора комуникационе мреже. Ако нисте претходно сачували лого оператора, мени *Logo operatora* је пригушен.

За детаљније податке о расположивости логотипа оператора, обратите се свом оператору комуникационе мреже или провајдеру сервиса.

- *Pregled menija*, да подесите начин на који ће телефон приказивати главни мени. Изаберите *Lista* или *Tabela*.



Подешавања малог екрана

Притисните **Meni**, изаберите *Podešavanja* па *Podešavanja malog ekrana*.

Можете да мењате наредна подешавања:

- *Pozadina*, да додате неку позадину (тапет) за мали (мини) екран Вашег телефона у пасивном режиму. Позадина (тапет) се не приказује када се активира скрин сејвер, заштита екрана.

Да преузмете додатне слике за позадину (тапет), изаберите *Preuzimanja slika*.

- *Kolor šeme*, да промените боје неких елемената екрана, на пример, позадине менија и стубића јачине сигнала и статуса напуњености батерије.
- *Zaštita ekrana*; да активирате заштиту екрана (скрин сејвер) за мини екран, изаберите *Uključena*. Да подесите временски период после којег ће се активирати заштита екрана (скрин сејвер) на мини екрану, изаберите *Pauza*. Да изаберете неку слику, за заштиту екрана, изаберите *Izaberi zaštitu*, па отворите *Slike, Zaš. ekrana*. Да преузмете додатне слике за заштиту екрана (скрин сејвер), изаберите *Preuzimanja slika*.

Подешавања времена и датума

Притисните **Meni**, изаберите *Podešavanja* па *Podešavanja vremena i datuma*.

Изаберите *Sat* или *Datum* да подесите тачно време и датум као и да ли ће се време и датум приказивати или не на екрану у пасивном режиму. Изаберите *Autoažuriranje vremena i datuma* (мрежни сервис) да подесите телефон да аутоматски ажурира време и датум за тренутну временску зону. Аутоматско



ажурирање може да доведе до тога да су нека подешена алармна времена већ истекла.

Ако је батерија дуже време извађена из апарата, или ако је празна, потребно је поновно подешавање времена.

Личне пречице

Да изаберете функцију за десни селекциони тастер и да додате гласовне команде неким функцијама, притисните **Meni**, изаберите *Podešavanja*, па затим *Lične prečice*.

- Изаберите *Desni selekциони taster*, да поставите функцију десног селекционог тастера. Дођите до неке функције, и изаберите је.
- Изаберите *Komande glasom*, па затим и неки фолдер са командама. Изаберите функцију којој желите да доделите неку команду гласом, па притисните **Dodaj**. Команде гласом можете доделити одређеном броју функција.

За додавање команде гласом, видите део [Додавање и организовање гласовних команди](#) на страници 88.

За активирање команде гласом, видите део [Позивање користећи гласовну команду](#) на страници 88.

Команду гласом не можете активирати, нити додати, док нека веза или апликација користи (E)GPRS преносни пут за слање или пријем података.



Повезивање

Инфрацрвена веза

Не усмеравајте сноп ИЦ (инфрацрвених) зрака никоме у очи, и не дозволите да он ствара сметње другим ИЦ уређајима. Овај апарат је ласерски производ класе 1.

Свој телефонски апарат можете подесити да прима податке преко свог инфрацрвеног (ИЦ) порта. Имате могућност размене, слања и пријема, података као што су визиткарте са компатибилним телефонским апаратом или другим уређајем за рад са подацима, рачунаром, преко ИЦ порта свог телефона.

Да бисте могли да користе ИЦ везу, компатибилни уређај са којим желите да успоставите везу мора да буде IrDA компатибилан.

У току слања и пријема података путем ИЦ везе, ИЦ портави уређаја који шаље и уређаја који прима морају да буду окренути један наспрам другог а и између њих не сме да постоји препрека. Пожељно растојање између два уређаја за ИЦ (инфрацрвену) везу је највише 1 метар (3,28 стопа).

Да активирате ИЦ порт свог телефонског апарата, притисните **Meni**, изаберите *Podešavanja*, *Povezivanje* па *Infracrveno (IC)*.

Да деактивирате ИЦ везу, притисните **Meni**, изаберите *Podešavanja*, *Povezivanje* па *Infracrveno (IC)*. Притисните **Da** када телефон прикаже упит *Da isključim infracrveno?*

Уколико се пренос података не започне у року од 2 минута по активирању ИЦ порта, веза се прекида и мора се стартовати поново.



GPRS

GPRS (општи пакетски пренос података радио везом) је мрежни сервис који омогућава употребу мобилних телефона за слање и пријем података путем мреже базиране на IP, Интернет протоколу. GPRS је носилац података који омогућава бежични приступ дата мрежама као што је Интернет.

Побољшани GPRS (EGPRS) користи EDGE модулациону технику за повећање пропусног опсега GPRS везе.

Функције Вашег телефонског апарата које могу да користе (E)GPRS су поруке, претраживање веб страна, имејл апликација, даљинска синхронизација, "притисни за разговор", преузимање апликација и прикључивање са PC рачунара (рецимо на Интернет или имејл).

Пре него што будете могли да користите (E)GPRS технологију:

- Обратите се свом оператору комуникационе мреже или провајдеру сервиса и проверите доступност и начин претплате на (E)GPRS сервис, цене и брзине преноса података.
- Меморишите (E)GPRS параметре, подешавања, за сваку апликацију која се користи преко (E)GPRS везе.

Имајте на уму да ако сте изабрали GPRS као носилац података, телефон ће уместо GPRS преносног пута користити EGPRS, ако је овај доступан на мрежи. Не можете сами бирати изеђу EGPRS и GPRS опција, али за неке апликације имате могућност избора између GPRS и *GSM podaci* (CSD, пренос података са комутацијом линије).



GPRS веза

Да бисте дефинисали параметре, подешавања (E)GPRS везе, притисните **Мени**, изаберите редом *Подешавања*, *Повезивање*, *GPRS* па *GPRS веза*.

- Изаберите *Стална веза* да подесите да се телефон аутоматски пријављује на (E)GPRS мрежу чим се укључи.

Када стартујете неку апликацију која користи (E)GPRS, успоставља се веза између Вашег телефона и комуникационе мреже. Када изађете из апликације, (E)GPRS веза се раскида али Ваш телефон остаје пријављен на (E)GPRS мрежу.

Ако у току (E)GPRS везе примите позив или текстуалну поруку или упутите позив, (E)GPRS веза се привремено обуставља (задржава).

Индикатор GPRS везе и (E)GPRS везе је исти.

- Изаберите *По потреби* да подесите телефонски апарат да се пријављује на (E)GPRS мрежу и да успоставља (E)GPRS везу када то затражи нека апликација која користи (E)GPRS преносни пут. (E)GPRS веза ће се раскидати када изађете из одговарајуће апликације.

Овај модел телефона подржава три истовремене (E)GPRS везе. На пример, можете истовремено претраживати XHTML стране, примати мултимедија поруке и имати прикључну везу са PC рачунара.

Подешавања GPRS модема

Телефон можете да повежете преко ИЦ везе или дата кабла са компатибилним PC рачунаром и да га користите као модем да бисте омогућили (E)GPRS везу са свог рачунара.



Да бисте дефинисали параметре, подешавања (E)GPRS везе свог PC рачунара, притисните **Meni**, изаберите редом *Podešavanja*, *Povezivanje*, *GPRS* па *Podešavanja GPRS modema*.



- Изаберите *Aktivna tačka pristupa* да активирате жељену тачку приступа (приступну тачку).
- Изаберите *Izmeni aktivnu tačku pristupa* да измените параметре (подешавања) приступне тачке. Обратите се оператору мреже или провајдеру сервиса за име (адресу) приступне тачке.

Параметре прикључне везе преко (E)GPRS сервиса, (име приступне тачке, APN) можете такође да поставите и у свом PC рачунару користећи програм Nokia Modem Options. Ако сте параметре подесили и у PC рачунару и у телефонском апарату, користите се они параметри који су постављени у PC рачунару.

Подешавање позива

Притисните **Meni**, изаберите *Podešavanja* па *Podešavanje poziva*.

Изаберите неко од наредних подешавања:

- *Preusmerenje* (мрежни сервис), да своје долазне позиве преусмерите на неки други број, на пример, на број своје говорне поште (мрежни сервис). За детаљније информације, обратите се свом провајдеру.
- *Odgovor bilo kojim tasterom* па *Uključeno*, и на долазни позив ћете моћи да одговарате кратким притиском било ког тастера осим главног прекидача, ПзР (притисни за разговор) тастера, селекционих тастера  и  и тастера .



- *Odgovor kada je poklopac otvoren*, да изаберете да ли се долазни позив аутоматски преузима отварањем преклопника телефона.
- *Automatsko ponavljanje biranja*, да подесите телефон да највише десет пута понавља бирање после неуспелог покушаја успостављања везе.
- *Brzo biranje*, да подесите телефон да бира телефонске бројеве који су додељени тастерима за брзо бирање, **2 abc** до **wxyz 9**, када се притисне и држи одговарајући нумерички тастер.
- *Poziv na čekanju*, да од мреже захтевате да Вас обавештава о долазном позиву у току разговора (мрежни сервис).
- *Izveštaj po pozivu*, да подесите апарат да после сваког позива кратко приказује приближно трајање и цену (мрежни сервис) тог позива.
- *Šalji moj identitet*, да подесите телефон да приказује Ваш број телефона позваној страни (мрежни сервис). Изаберите *Uobičajeno u mreži*, да се користи опција која је уговорена са Вашим провајдером.
- *Linija za odlazne pozive* (мрежни сервис), да изаберете телефонску линију 1 или 2 за упућивање позива. За детаљније податке о расположивости, обратите се свом оператору комуникационе мреже или провајдеру сервиса.

Уколико изаберете *Linija 2*, а нисте претплаћени на овај мрежни сервис, нећете моћи да позивате. Међутим, без обзира на одабрану линију, долазне позиве ћете моћи да преузимате на обе линије.



Подешавање телефона

Притисните **Meni**, изаберите *Podešavanja* па *Podešavanje telefona*. Изаберите неко од наредних подешавања:

- *Podešavanja jezika* па *Jezik telefona*, да изаберете језик екранских текстова. Када је одабрана опција *Automatski*, апарат бира језик на основу информација са SIM картице.

Да користите неки други језик за унос текста, изаберите *Jezik za pisanje*. Можете да привремено промените језик за унос текста. Видите **Писање текста** на страници 39.

- *Stanje memorije*, да видите количину слободне и заузете меморије за сваку функцију у листи.
- *Zaštita tastature*, да подесите телефонски апарат да захтева унос сигурносне шифре код деблокаде, откључавања тастатуре.

И када је активирана заштита тастатуре, позивање званичног броја службе помоћи који је програмиран у апарату може бити могуће. Унесите број службе помоћи и притисните .

- *Prikaz informacije o ćeliji* да подесите свој телефонски апарат тако да Вас обавештава када се користи у целуларној дигиталној мрежи која се базира на MCN (микро целуларна мрежа) технологији (мрежни сервис).
- *Pozdravna poruka*, да укуцате и меморишете неку личну поруку која ће се кратко приказивати када укључите телефон.
- *Izbor operatora*, да телефонски апарат да аутоматски бира једну од целуларних мрежа које су на располагању на Вашој локацији.



Ако изаберете *Ručni*, моћи ћете да сами бирате мрежу која има споразум о ромингу са Вашим матичним провајдером. Телефон остаје у режиму ручног избора све док се не изабере аутоматски или док се у њега не убаца друга SIM картица.

- *Potvrda akcija SIM servisa*, да потврђујете поруке које се размењују између Вашег телефона и провајдера сервиса.

Приступ овим сервисима може да подразумева слање текстуалне поруке или обављање телефонског позива. Ови сервиси Вам се могу наплаћивати.

- *Pomoćna objašnjenja*, да подесите апарат да приказује помоћна објашњења. Видите [Коришћење менија](#) на страници 43.
- *Ton pri uključenju*, да подесите телефон да се оглашава неким тоном када га укључите.

Подешавање проширења

Мени подешавање проширења се приказује једино ако је на телефон прикључено, или раније било прикључено, компатибилно мобилно проширење, као што је хендсфри јединица.

Притисните **Meni**, изаберите *Podešavanja* па *Podešavanje proširenja*. Мени неког проширења можете изабрати ако је на телефон тренутно прикључено, или раније било прикључено, одговарајуће проширење. Зависно од самог проширења, можете изабрати различите опције, рецимо, неки начин рада који ће се аутоматски активирати када то проширење прикључите.



Подешавања конфигурације

Свој телефон можете конфигурисати подешавањима која су неопходна за исправно функционисање одређених сервиса. Ти сервиси су размена мултимедија порука, ћаскање, синхронизација, имејл апликација, стримовање садржаја, "притисни за разговор" и претраживач. Ова подешавања Вам може послати и Ваш провајдер сервиса. Видите [Сервис конфигурационих подешавања](#) на страници 18.

За информације о расположивости, као и за одговарајућа конфигурациона подешавања, обратите се свом оператору комуникационе мреже или провајдеру сервиса.

Притисните **Мени**, изаберите *Подешавања* па *Подешавања конфигурације*.

Изаберите неку од наредних опција:

- *Уобич.* *подешавања конфигурације*, и приказаће се листа провајдера сервиса унетих у телефон. Дођите до неког провајдера сервиса, па притисните **Детаљи** да видите које апликације подржавају конфигурациона подешавања датог провајдера сервиса.

Притисните **Опције**, па изаберите *Post. као уобичај.* да конфигурациона подешавања тог провајдера сервиса поставите за уобичајена, подразумевана. Да обришете конфигурациона подешавања, изаберите *Обриши*.

- *Активирај уобичај. у свим апликацијама*, да активирате уобичајена конфигурациона подешавања у свим подржаним апликацијама.



- *Preferencijalna pristupna tačka* садржи имена меморисаних приступних тачака. Дођите до неке приступне тачке, притисните **Опције**, па изаберите *Деталји* да видите име провајдера сервиса, носилац података и GPRS приступну тачку или GSM прикључни број.
- *Пodešavanja lične konfiguracije*, да додате нове личне налоге за различите сервисе, да их активирате или да их обришете.

Да додате нови лични налог, ако раније нисте додали ниједан, притисните **Dod. novi**, у супротном, притисните **Опције** па изаберите *Dodaj novi*. Изаберите врсту сервиса, па затим појединачно бирајте и попуњавајте захтеване вредности, параметре. Параметри се разликују зависно од врсте сервиса.

Да обришете или да активирате неки лични налог, дођите до њега, притисните **Опције**, па изаберите *Obriši* или *Aktiviraj*.

Подешавање заштите

И када се користе заштитне функције које ограничавају позиве (као што су ограничење позива, затворена група корисника и фиксно бирање), позивање званичног броја службе помоћи који је програмиран у апарату може бити могуће.

Подешавања заштите садрже подешавања приступних шифара (кодова) и осталих безбедносних, заштитних функција.

Притисните **Мени**, изаберите *Podešavanja* па *Podešavanje zaštite*. Изаберите наредна подешавања:



- **Zahtev za PIN šifrom**, да подесите апарат да захтева PIN шифру при сваком укључивању. Неке SIM картице не дозвољавају искључивање захтева за PIN шифром.
- **Usluga zabrane poziva** (мрежни сервис), да ограничите позиве
- **Fiksno biranje**, да ограничите одлазне позиве и текстуалне поруке само на одабране телефонске бројеве, ако то подржава Ваша SIM картица.
Када је активирано фиксно бирање, нису могуће (E)GPRS везе осим за слање текстуалних порука путем (E)GPRS везе. У том случају, неопходно је да се телефонски број примаоца и центра за размену порука налазе у листи фиксног бирања.
- **Zatvorena grupa korisnika** (мрежни сервис), да дефинишете групу особа које једино можете позивати и само од њих примати позиве. За детаљније информације, обратите се свом оператору комуникационе мреже или провајдеру сервиса.
- **Stepen zaštite**. Унесите сигурносну шифру, па затим **Telefon**, да подесите телефон да тражи сигурносну шифру увек када се у апарат убаца нова SIM картица.
Изаберите **Memorija**, и телефон ће захтевати сигурносну шифру када се бира меморија SIM картице, када се жели променити активна меморија или када се жели копирати из једне меморије у другу (**Копирање контаката** на страници 86).
- **Pristupne šifre**, да промените сигурносну шифру, PIN шифру, PIN2 шифру и шифру за забрану позива.



Врати фабричка подешавања

Да бисте неке параметре менија вратили на првобитне (фабричке) вредности, притисните **Meni**, изаберите *Podešavanja* па *Vrati fabrička podešavanja*. Укуцајте сигурносну шифру и притисните **OK**.

Подаци које сте сами унели или их преузели у телефон се не бришу, рецимо, имена и телефонски бројеви меморисани у оквиру *Kontakti*.

■ Галерија



У фолдере Галерије можете меморисати слике и тонове, мелодије звона које сте примили у склопу мултимедија порука.

Телефонски апарат подржава следеће формате датотека:

- Слика: JPEG, GIF, WBMP, BMP, OTA-BMP и PNG.
- Звук: скалабилни полифони MIDI (SP-MIDI), MP3, AAC AMR и монофони тонови звона.
- Видео снимак: 3GP формат (H.263 баселине и MPEG-4 simple profile)

Телефон можда не подржава све варијанте горе поменутих формата.

Ваш телефон подржава DRM (Digital Rights Management - Управљање ауторским правима над дигиталним садржајима) систем за заштиту прибављених садржаја. Неки садржај, рецимо мелодија звона, може бити заштићен и повезан са одређеним правилима коришћења, на пример, број употреба или одређени временски период коришћења. Правила су дефинисана у оквиру "кључа за активирање" датог садржаја који се добија или у склопу самог садржаја или засебно, зависно од провајдера сервиса.



Ови кључеви за активирање се могу обнављати. Увек проверите услове испоруке и "кључ за активирање" сваког садржаја пре саме набавке, пошто могу подразумевати плаћање.

Институт заштите ауторских права може да спречава копирање, модификовање, пренос или прослеђивање неких слика, тонова и мелодија звона и другог садржаја.

1. Притисните **Meni** и изаберите **Galerija**.
2. Дођите до жељеног фолдера, па притисните **Otvori** да видите датотеке у том фолдеру, или притисните **Opције** да изаберете неку од опција за рад са фолдерима:
 - **Dodaj folder, Obriši folder, Premesti, Promeni naziv, Detalji, Vrsta pregleda** или **Složi**. Стандардне фолдере који долазе са софтвером телефона не можете брисати, премештати, нити им мењати име.
 - **Preuzimanja**, за преузимање додатних слика и мелодија, тонова.
Да проверите који су Вам сервиси на располагању, цене и претплату, обратите се свом оператору комуникационе мреже или провајдеру сервиса. Садржаје преузимајте само са извора, сајтова, у које имате поверење.
 - **Stanje memorije**, да видите податке о утрошку меморије у телефонском апарату.
 - **Lista кључева**, да видите листу свих расположивих кључева за активирање (садржаја). Кључеве за активирање можете и обрисати, на пример, оне који су истекли.
3. Ако сте отворили неки фолдер, дођите до жељене датотеке.



Да видите датотеку, притисните **Otvori**, или да је пошаљете преко MMS сервиса, притисните . Телефон може да репродукује видео снимке 3GP формата (по видео стандардима H.263 Baseline и MPEG-4 Simple profile) и кратке MP3 и AAC аудио снимке.

Притисните **Опције** па изаберите жељену опцију из листе.

■ Медији



Камера

Користећи уграђену камеру свог телефонског апарата, можете правити фотографије и видео снимке. Објектив камере се налази на преклопнику телефона, а главни и мини екран телефона служе као визир (тражило). Камера даје фотографије у JPEG формату и видео снимке у H.263 (SubQCIF) формату.

Када нема довољно меморије за нове снимке, неопходно је ослободити меморију брисањем неких ранијих снимака у галерији.

Фотографисање

1. Да отворите визир камере, притисните **Мени**, изаберите **Медији** па **Камера**.

Да отворите опције визира, притисните **Опције**, и моћи ћете да промените режим рада, да зумирате, да приступите галерији или подешавањима камере. За прављење појединачних снимака можете да користите и самоокидач или да изаберете да као визир, тражило, користите мини екран.



2. Да снимите фотографију, притисните **Slikaj**. Телефонски апарат меморише фотографију у фолдер *Fotografije* менија *Galerija*.
3. Притисните **Nazad** да снимите наредну фотографију, или **Pošalji** да пошаљете тај снимак. Притисните **Opcije** и изаберите из листе опција.

Снимање видео снимка

1. Притисните **Meni**, изаберите *Mediji* па *Kamera*. Притисните **Opcije**, изаберите *Promeni režim* па *Video*.
2. Да започнете снимање видео снимка, притисните **Snimi**. Да привремено зауставите снимање, притисните **Pauza**, а да наставите снимање, притисните **Nastavi**.
3. Да снимање прекинете, притисните **Prekini**. Телефонски апарат меморише снимак у фолдер *Video snimci* у менију *Galerija*.
Притисните **Kreni** да видите снимак, или притисните **Opcije** па изаберите, рецимо, да обришете видео снимак или да промените име меморисаног видео снимка, да га пошаљете користећи мултимедија поруку или преко ИЦ везе, или да приступите галерији.

Подешавање камере

Притисните **Meni**, изаберите *Mediji* па *Kamera*. Притисните **Opcije**, изаберите *Podешavanje* па затим неку опцију из листе. Можете да поставите, дефинишете, подразумевани режим, квалитет слике, дужину видео снимка, звуке камере као и примарно (подразумевано) име или наслов.



Медиа плејер

Користећи медиа плејер можете да приказујете, пуштате и преузимате датотеке, рецимо, слике, аудио, видео и анимиране записе из различитих извора. Поред тога, он Вам омогућава и приказивање компатибилних видео садржаја који се могу стримовати са неког мрежног сервера (мрежни сервис).

Притисните **Мени**, изаберите *Mediji* па *Media plejer*. Изаберите *Otvori Galeriju, Adrese, Idi na adresu* или *Preuzim. medija*.

Подешавање телефонског апарата за сервис стримовања садржаја

Конфигурациона подешавања неопходна за сервис стримовања садржаја можете примити и као конфигурациону поруку од свог оператора комуникационе мреже или од провајдера сервиса. Видите [Сервис конфигурационих подешавања](#) на страници 18.

За ручни унос подешавања, видите [Подешавања конфигурације](#) на страници 105.

Притисните **Мени**, изаберите *Mediji, Media plejer*, па затим *Podeš. strimov.*

- Изаберите *Konfiguracija*. Приказују се само оне конфигурације које подржавају сервис стримовања садржаја. Изаберите неког провајдера сервиса, *Uobičajeno* или *Lična konfiguracija* за сервис стримовања садржаја. Подешавања сервиса стримовања садржаја можете да примите и као конфигурациону поруку; видите [Сервис конфигурационих подешавања](#) на страници 18. За ручни унос конфигурационих подешавања, видите [Подешавања конфигурације](#) на страници 105.



- Изаберите *Račun*, па затим и налог за сервис стримовања садржаја активних конфигурационих подешавања.

Диктафон

Имате могућност снимања говора, звука или активног разговора дужине до 3 минута. Такав снимак можете да поставите и за тон, мелодију звона.

Рикордер (диктафон) се не може користити док је активна нека говорна или GPRS веза.

Снимање

1. Притисните **Meni**, изаберите *Mediji* па *Diktafon*.
2. Да снимање започнете, изаберите *Snimi*. Да започнете снимање телефонског разговора, притисните **Опције**, па изаберите *Snimi*. Када снимате телефонски разговор, држите телефон у нормалном положају, уз уво. Сви учесници у вези ће чути тихи писак на приближно сваких 5 секунди.
3. Да снимање прекинете, притисните **Prekini**. Телефонски апарат меморише снимак у фолдер *Audio snimci* у менију *Galerija*.

Да отворите листу меморисаних снимака, изаберите *Lista snimaka*.

Отворите фолдер *Audio snimci* па затим и снимак који желите да чујете.

Да преслушате последњи направљени снимак, изаберите *Pusti posl. snimlj.*

Да последњи направљени снимак пошаљете користећи сервис размене мултимедија порука или ИЦ везу, изаберите *Pošalji posl. snimlj.*



■ Притисни за разговор



Притисни за разговор преко целуларне мреже (PTT) је сервис двосмерне радио-везе који је на располагању у GSM/GPRS целуларној комуникационој мрежи (мрежни сервис). Притисни за разговор обезбеђује директну говорну комуникацију која се одмах успоставља притиском на ПзР тастер.

Притисни за разговор можете да користите за разговор са једном особом или са групом особа које поседују компатибилне апарате. Када се Ваш позив успостави, особа или више особа које позивате не морају да одговоре, преузму позив. Поред GPRS бројача, телефонски апарат региструје само позиве један-на-један у листу претходних позива у оквиру менија *Liste poziva*. Учесници би требало, када год је то могуће, да потврђују пријем, пошто не постоји никаква друга потврда о томе да ли је пријемна страна чула позив.

За расположивост сервиса, цене и претплату, обратите се свом оператору комуникационе мреже или провајдеру сервиса. Роминг може да буде рестриктивнији него за стандардне позиве.

Да бисте могли да користите сервис притисни за разговор, морате дефинисати неопходна подешавања сервиса притисни за разговор.

Док сте повезани на сервис притисни за разговор, можете да користите остале функције телефонског апарата. Сервис притисни за разговор преко целуларне мреже није повезан са класичном говорном комуникацијом, па тако и многи сервиси који су на располагању у класичној говорној комуникацији (рецимо, говорна пошта) нису на располагању у овој врсти комуникације.





Отварање менија притисни за разговор

Притисните **Meni** па изаберите *Pritis. za razg.*

- Да се повежете на сервис или да раскинете везу са сервисом притисни за разговор, изаберите *Prijavi se na PZR* или *Odjavi se sa PZR*.
- Да видите примљене захтеве за повратни позив, изаберите *Lista povr. poziva*.
- Да видите листу ПзР (притисни за разговор) група, изаберите *Lista grupa*.
- Да видите листу контаката које сте додали у ПзР (притисни за разговор) адресе, изаберите *Lista kontakata*.
- Да у телефонски апарат додате нову ПзР групу, изаберите *Dodaj grupu*.
- Да поставите подешавања сервиса притисни за разговор, изаберите *Podešavanja Pritisni za razgovor*.
- Да поставите неопходна подешавања везе за сервис притисни за разговор, изаберите *Podešavanja konfiguracije*.
- Да отворите претраживач и да се повежете на ПзР (притисни за разговор) портал који нуди Ваш провајдер сервиса, изаберите *Servisi*.

Повезивање и раскид везе са сервисом притисни за разговор

Да се повежете на сервис притисни за разговор, притисните **Meni**, изаберите *Pritis. za razg.* па *Prijavi se na PZR*.  означава притисни за разговор везу.  означава да је сервис привремено недоступан. Телефон аутоматски покушава да се поново повеже на сервис све док не раскинете везу са



притисни за разговор сервисом. Ако сте претходно у телефон додали групе, аутоматски се придружујете активним (*Uobičajeno* или *Pračeno*) групама, и на екрану се у пасивном режиму приказује примарна (уобичајена) група.

Да раскинете везу са сервисом притисни за разговор, изаберите *Odjavi se sa PZR*.

Захтеви за повратни позив

Ако упутите неки један-на-један позив и на њега не добијете одговор, можете од те особе тражити да Вас позове.

Када Вам неко пошаље захтев за повратни позив, у пасивном режиму се на екрану приказује *Primljen zahtev za povratnim pozivom*. Када захтев за повратни позив примите од некога ко се не налази у Вашој листи контаката, то име можете да сачувате у своје контакте.

Слање захтева за повратни позив

- Да пошаљете захтев за повратни позив из листе контаката у менију *Pritisni za razgov*, изаберите *Lista kontakata*. Дођите до неког контакта, притисните **Опције** па изаберите *Pošalji povr. poziv*.
- Да пошаљете захтев за повратни позив из *Kontakti* у пасивном режиму, притисните тастер за претрагу доле, па затим дођите до жељеног контакта. Притисните **Детаљи**, дођите до одговарајуће ПЗР (притисни за разговор) адресе, притисните **Опције**, па изаберите *Pošalji povr. poziv*.
- Да пошаљете захтев за повратни позив из листе група у менију *Pritisni za razgov*, изаберите *Lista grupa* па дођите до жељене групе. Притисните



Опције, изаберите *Aktivni članovi*, дођите до жељеног контакта, притисните **Опције**, па изаберите *Pošalji povr. poziv*.

- Да пошаљете захтев за повратни позив из листе (примљених) захтева за повратни позив у менију *Pritisni za razgov.*, изаберите *Lista povr. poziva*. Дођите до неког контакта, притисните **Опције** па изаберите *Pošalji povr. poziv*.

Одговарање на захтев за повратни позив

1. Да отворите *Lista povr. poziva*, притисните **Vidi**. Приказује се листа надимака особа које су Вам послале захтеве за повратни позив.
2. Да упутите један-на-један позив, притисните ПЗР тастер.
3. Да пошаљаоцу вратите (пошаљете свој) захтев за повратни позив, притисните **Опције** па изаберите *Pošalji povr. poziv*.
Да захтев обришете, притисните **Obriši**.

Меморисање пошиљаоца захтева за повратни позив

1. Да отворите *Lista povr. poziva*, притисните **Vidi**. Приказује се листа надимака особа које су Вам послале захтеве за повратни позив.
2. Да видите ПЗР (притисни за разговор) адресу пошиљаоца, притисните **Опције** па изаберите *Vidi PZR adresu*.
Да сачувате неки нови контакт или да неком контакту додате ПЗР (притисни за разговор) адресу, притисните **Опције** па изаберите *Sačuvaj kao* или *Dodaj uz kontakt*.



Упућивање и примање ПзР (притисни за разговор) позива

Подесите телефонски апарат да за ПзР (притисни за разговор) комуникације користи звучник или звучницу (слушалицу). Када је одабрана звучница, телефонски апарат користите на стандардни начин, уз уво.



Упозорење: Не држите апарат уз ухо када је активиран звучник пошто звук може бити прегласан.

Када сте повезани на сервис притисни за разговор, можете упућивати и примати индивидуалне (један-на-један) или групне позиве. Један-на-један (индивидуални) позиви су позиви које упућујете само једној особи а не некој групи.

Упућивање групног позива

Да упутите позив примарној (подразумеваној) групи, притисните ПзР тастер. Чује се тонски сигнал који означава да сте добили приступ, и телефон приказује Ваш надимак и име групе.

Да упутите позив некој групи која није примарна (подразумевана), изаберите *Lista grupa* у менију Притисни за разговор, дођите до жељене групе па затим притисните ПзР тастер.

Притисните и држите притиснут ПзР тастер док причате, а телефон држите испред себе тако да видите екран. Када завршите (престанете да Ви причате), отпустите тастер ПзР. Говор се омогућава по принципу "ко први". Када неко престане да прича, онај ко први притисните ПзР тастер може да прича следећи.



Упућивање један-на-један позива

- Да започнете један-на-један (индивидуални) позив из листе контаката којима сте додали ПЗР адресе које сте примили од провајдера сервиса, изаберите *Lista kontakata*. Дођите до неког контакта, па притисните ПЗР тастер.

Контакт можете одабрати и из листе *Kontakti*.

- Да започнете један-на-један позив из листе ПЗР (притисни за разговор) група, изаберите *Lista grupa* и дођите до жељене групе. Притисните **Опције**, изаберите *Aktivni članovi*, дођите до жељеног контакта, па притисните ПЗР тастер.
- Да започнете један-на-један позив из листе захтева за повратни позив које сте примили, изаберите *Lista povr. poziva*. Дођите до жељеног надимка, па притисните ПЗР тастер.

Примање групног или један-на-један позива

Кратки тонски сигнал Вас обавештава о долазном групном или индивидуалном (један-на-један) позиву. Када примате групни позив, приказује се име групе и надимак позиваоца. Када примате један-на-један позив од особе чије сте податке меморисали у *Kontakti*, приказује се меморисано име, ако је препознато; у супротном, приказује се само надимак позиваоца.

Долазни индивидуални (један-на-један) позив можете да прихватите или да га одбаците ако сте подесили телефонски апарат да Вас прво обавештава о индивидуалним (један-на-један) позивима.



Ако притиснете ПЗР тастер да покушате да одговорите групи док други члан групе прича, чујете тонски сигнал "чека у реду" и приказује се текст *Na čekanjju* све док држите притиснут тастер ПЗР. Притисните и држите тастер ПЗР, сачекајте да друга особа заврши, и онда причајте.

Додавање један-на-један контакта

Имена особа којима често упућујете један-на-један (индивидуалне) позиве можете да меморишете.

- Да ПЗР (притисни за разговор) адресу додате неком имену у *Kontakti*:
У пасивном режиму, притисните тастер за претрагу доле, дођите до жељеног контакта, па притисните **Detalji**. Притисните **Opcije**, изаберите *Dodaj detalj*, па затим *PZR adresa*.
- Да додате неки контакт у листу ПЗР (притисни за разговор) контаката:
Да додате ПЗР (притисни за разговор) контакт, отворите мени притисни за разговор и изаберите *Lista kontakata*. Притисните **Opcije**, па изаберите *Dodaj kontakt*.
- Да додате неки контакт из листе групе:
Када сте повезани на сервис притисни за разговор, изаберите *Lista grupa*, дођите до жељене групе и притисните **Opcije**. Изаберите *Aktivni članovi*, дођите до члана чије контакт податке желите да меморишете, па притисните **Opcije**. Изаберите *Sačuvaj kao* да додате нови контакт, или *Dodaj uz kontakt* да ПЗР (притисни за разговор) адресу додате неком постојећем имену у *Kontakti*.



Креирање и подешавање група

Када позовете неку групу, сви чланови који су се придружили групи истовремено чују разговор.

Сваки члан групе се идентификује преко надимка који се приказује као идентификатор позивне стране. Чланови групе сами бирају свој надимак за сваку групу.

Групе се региструју путем URL адресе. Један корисник региструје URL групе на мрежи првим прикључивањем групној сесији.

Постоје три врсте ПЗР (притисни за разговор) група:

- Селективне групе су затворене групе којима се могу прикључивати само одабрани корисници које одређује провајдер сервиса.
- Ад-хок групе су групе које могу да креирају сами корисници. Можете да креирате сопствену групу и да у њу позовете чланове.
- Ад-хок про групе су групе које можете формирати од чланова неке селективне групе. На пример, нека фирма може да има затворену групу, плус засебне групе које се формирају за различите пословне делатности.

Додавање групе

1. Притисните **Мени**, изаберите *Prītis. za razg., Dodaj grupu* на *Vođeno*.
2. Да поставите ниво заштите, безбедности, за групу, изаберите *Otvorena grupa* или *Zaštićena grupa*.

Ако изаберете *Zaštićena grupa*, телефон аутоматски креира криптовани део адресе групе који чланови не могу да виде када добију позив у групу.



Само особа која креира заштићену групу може да позове додатне чланове у групу.

3. Унесите име за групу, па притисните **OK**.
4. Изаберите статус групе: *Uobičajeno*, *Praćeno* или *Neaktivno*. Телефон потврђује да је група меморисана и приказује њен статус. *Uobičajeno* и *Praćeno* су активне групе. Када притиснете ПЗР (притисни за разговор) тастер да позовете групу, позива се примарна (уобичајена) група ако не дођете до неке друге групе или контакта.
5. Да пошаљете позивницу у групу, притисните **Da** када телефон затражи потврду за слање позивнице. Позивницу можете да пошаљете користећи текстуалну поруку или ИЦ везу.

Чланови које позовете у отворене групе и сами могу да позивају друге чланове у групу.

Примање позивнице

1. Када позивницу у групу примите као текстуалну поруку, приказује се *Primljen poziv za grupu.*
2. Да видите надимак особе која је послала позивницу и адресу групе, ако група није заштићена група, притисните **Vidi**.
3. Да групу додате у свој телефонски апарат, притисните **Sačuvaj**, па одредите статус групе; изаберите *Uobičajeno*, *Praćeno* или *Neaktivno*.

Да одбијете позивницу, притисните **Izađi** па затим **Da**, или притисните **Vidi, Odbaci** па затим **Da**.



Подешавања притисни за разговор

Постоје две врсте подешавања функције притисни за разговор; подешавања коришћења сервиса и подешавања повезивања на сервис.

Параметре, подешавања, повезивања на сервис можете примити и као конфигурациону поруку од свог оператора комуникационе мреже или од провајдера сервиса; видите [Сервис конфигурационих подешавања](#) на страници 18. За ручни унос подешавања, видите [Подешавања конфигурације](#) на страници 105.

Да приступите подешавањима повезивања на сервис, притисните **Meni**, изаберите *Pritis. za razg.*, па затим *Podešavanja konfiguracije*. Изаберите неку од наредних опција:

- *Konfiguracija*. Приказују се само оне конфигурације које подржавају сервис притисни за разговор. Изаберите неког провајдера сервиса, *Uobičajeno* или *Lična konfiguracija* за сервис притисни за разговор. Подешавања сервиса притисни за разговор можете да примите и као конфигурациону поруку; видите [Сервис конфигурационих подешавања](#) на страници 18. За ручни унос конфигурационих подешавања, видите [Подешавања конфигурације](#) на страници 105.
- *Račun*, па затим изаберите налог на сервису притисни за разговор активних конфигурационих подешавања.
- Појединачно изаберите и поставите следеће: *PZR korisničko ime*, *Uobičajeni nadimak*, *PZR lozinka*, *Domena* и *Adresa servera*.



Да приступите подешавањима коришћења сервиса притисни за разговор, притисните **Meni**, изаберите *Pritis. za razg.*, па затим *Podešavanja Pritisni za razgovor*. Изаберите неку од наредних опција:

- *Pozivi 1 na 1* па затим *Uključeno*, да подесите телефон да допушта пријем долазних индивидуалних (један на један) позива. Ако изаберете опцију *Isključeno*, моћи ћете да упућујете али не и да примате индивидуалне (један-на-један) позиве. Провајдер сервиса може да нуди и неке сервисе који пренебрегавају ова подешавања.

Pozivi 1 na 1 па затим *Obavesti*, да подесите телефон да Вас прво обавештава о долазном индивидуалном (један на један) позиву неким тоном звона.

- *Praćene grupe* па затим *Uključeno*, да активирате праћене групе, тј. групе које ће се пратити (ослушкивати).
- *Status PZR kod pokretanja* па затим *Da*, да подесите телефон да се аутоматски повезује на сервис притисни за разговор када га укључите.
- *Pošalji moju PZR adresu* па затим *Ne*, да се Ваша ПЗР (притисни за разговор) адреса не приказује у индивидуалним (један на један) и групним позивима.



■ Роковник



Аларм

Аларм функционише и када је телефон заклопљен, па чак и када је искључен, ако има довољно енергије у батерији.

Притисните **Мени**, изаберите **Rokovnik** па **Alarm**.

- Изаберите **Vreme alarma**, па затим, ако време за аларм није постављено, унесите га, и притисните **OK**. У супротном, да измените већ постављено време аларма, изаберите **Uključi**.
- Изаберите **Ponavljanje alarma** па затим **Dani ponavljanja**. Маркирајте, означите, дане у које ће се аларм понављати, па притисните **Završi**.
- Изаберите **Ton alarma** да подесите неки тон за аларм.

Када истекне време подешено за аларм

Ако је у време подешено за аларм апарат искључен, он ће се аутоматски укључити и огласити алармом. Ако притиснете **Prekini**, апарат Вас пита да ли желите да га активирате. Притисните **Ne** да апарат искључите, или **Da** да бисте могли да позивате и примате позиве. Не притискајте **Da** када употреба бежичног телефона може да проузрокује сметње или опасност.

У време подешено за аларм, а телефон је искључен, телефон се оглашава звуком аларма а на екрану се пали и гаси текст **Alarm!**, као и тренутно тачно време. Да искључите аларм, притисните **Prekini**. Да прекинете аларм на десет минута, притисните **Ponovi** или било који тастер осим **Prekini**.



Када је телефон заклопљен, да одложите аларм, притисните неки од тастера за подешавање јачине звука.

Календар

Можете да водите евиденцију својих заказаних састанака, конференција, рођендана, годишњица и других догађаја, и постављати алармна упозорења као подсетнице.

Притисните **Meni**, изаберите **Rokovnik**, па **Kalendar**. Дођите до жељеног дана. Тренутни дан је уоквирен. Ако су за дан постављене неке напомене, он је исписан масним словима.



- Ако притиснете **Vidi**, моћи ћете да видите напомене за тај дан.
 - Да видите неку напомену, дођите до ње и притисните **Vidi**. Преглед напомена Вам омогућава да видите детаље одабране напомене. Кроз напомену се можете кретати. Када је за неку напомену постављен аларм, приказује се индикатор 📍.
 - Притисните **Опције** и приказаће се опције додавања напомене, њеног слања преко ИЦ везе, или као напомене директно у календар другог компатибилног телефона, или њеног слања као текстуалне или мултимедија поруке.

Podešavanje, да поставите датум, време, формат датума и времена, или дан којим почиње седмица. Опција **Auto. brisanje** Вам омогућава да подесите телефонски апарат да се аутоматски после одређеног времена бришу старе напомене. Међутим, напомене са понављањем, на пример рођендани, се неће брисати.



- Притисните **Опције** па изаберите *Sedmični pregled* да прикажете неку седмицу. На располагању су Вам и опције уношења нове напомене, приступа листи обавеза, брисања напомена календара и подешавања.

Аларм напомене

Телефон пишти и приказује напомену. Када је на екрану приказана напомена типа "позив" , приказани број можете позвати притиском на .

- Да прекинете аларм и погледате напомену, притисните **Vidi**. Притисните **Ponovi** и апарат се враћа у пасивни режим.
- Да прекинете аларм а да не погледате напомену, притисните **Izađi**.

Када је телефон заклопљен, да искључите аларм напомене, притисните један од тастера за подешавање јачине звука.

Листа обавеза

Имате могућност да меморисхете напомену за неку обавезу, да одредите степен приоритета напомене и да је маркирате као урађено када обавезу, задатак, обавите. Напомене можете разврставати по приоритету или по датуму.

Притисните **Meni**, изаберите *Rokovnik*, па *Lista obaveza*.

Да додате напомену када је листа напомена празна, притисните **Dod. nap.** или, ако сте већ меморисали неку напомену, притисните **Opције** па изаберите *Dodaj*. Укуцајте напомену, па притисните **Sačuvaj**. Изаберите степен приоритета за напомену. Телефон аутоматски поставља рок, без аларма за напомену. Да измените рок, прикажите напомену па изаберите опцију рок.



Напомене

Напомене, белешке, можете да пишете и шаљете компатибилним уређајима путем ИЦ везе, као текстуалне или као мултимедија поруке.

Да приступите апликацији *Napomene*, притисните **Meni**, изаберите *Rokovnik* па *Napomene*. Да креирате напомену, белешку, ако је листа напомена празна, притисните **Napom..** У супротном, притисните **Opcije** и изаберите *Stavi napomenu*. Укуцајте напомену, па притисните **Sacuvaj**.

- Да видите неку напомену, дођите до ње и притисните **Vidi**.
Да измените приказану напомену, притисните **Izmeni**. У току вршења измена неке напомене, притисните **Opcije** и моће ћете, рецимо, да додате датум и време у напомену. Изаберите *Zatvori* да изађете из едитора текста без меморисања извршених измена.
- Притисните **Opcije** и моћи ћете да напомену пошаљете на компатибилни уређај преко ИЦ везе, као текстуалну или као мултимедија поруку. Ако је напомена превише дугачка да би се могла послати као текстуална порука, телефон ће од Вас тражити да обришете одговарајући број карактера из напомене.

Синхронизација

Синхронизација Вам омогућава да податке из свог календара и податке о контактима сачувате на неки Интернет сервер (мрежни сервис) или у компатибилни РС рачунар. Ако сте податке сачували на неком Интернет серверу, свој телефон можете синхронизовати стартовањем синхронизације са свог телефонског апарата. Синхронизација са удаљеним, мрежним,



сервером је мрежни сервис. Такође можете да синхронизујете податке контаката и календара са подацима који се налазе у Вашем РС рачунару, стартовањем синхронизације са РС рачунара. Контакти на SIM картици се неће синхронизовати.

Одговарање на долазни позив у току синхронизације исту прекида и синхронизација се мора стартовати изнова.

Синхронизација са телефонског апарата

Пре спровођења синхронизације са свог телефонског апарата, неопходно је да урадите следеће:

- Претплатите се на неки сервис синхронизације. За детаље у вези расположивости као и за параметре подешавања сервиса синхронизације, обратите се свом оператору комуникационе мреже или провајдеру сервиса.
- Преузмите параметре синхронизације од свог оператора комуникационе мреже или од провајдера сервиса; видите [Подешавања синхронизације](#) на страници 130.

Да започнете синхронизацију са телефонског апарата:

1. Изаберите конфигурациона подешавања неопходна за синхронизацију. Видите [Подешавања синхронизације](#) на страници 130.
2. Притисните **Meni**, изаберите *Rokovnik, Sinhronizacija, Sinhronizacija preko servera*, па *Podaci koji se sinhronizuju*. Маркирајте, обележите, податке које желите да синхронизујете.



3. Притисните **Meni**, изаберите *Rokovnik, Sinhronizacija, Sinhronizacija preko servera*, па *Sinhroniši*. Пошто потврдите, маркирани подаци активираног скупа ће бити синхронизовани.

Прва синхронизација, или поновљена прекината синхронизација, може потрајати и до 30 минута ако су контакти или календар испуњени.

Подешавања синхронизације

Конфигурациона подешавања неопходна за сервис синхронизације можете примити и као конфигурациону поруку од свог оператора комуникационе мреже или од провајдера сервиса. За комплетна конфигурациона подешавања, видите [Подешавања конфигурације](#) на страници 105.

1. Притисните **Meni**, изаберите *Rokovnik*, па *Sinhronizacija*.
 2. Изаберите *Sinhronizacija preko servera*, па *Podешavanje sinhronizacije*.
 - Изаберите *Konfiguracija*. Приказују се само оне конфигурације које подржавају сервис синхронизације. Изаберите неког провајдера сервиса, *Uobičajeno* или *Lična konfiguracija* за сервис синхронизације. Подешавања синхронизације можете да примите и као конфигурациону поруку; видите [Сервис конфигурационих подешавања](#) на страници 18. За ручни унос конфигурационих подешавања, видите [Подешавања конфигурације](#) на страници 105.
- Изаберите *Račun*, па затим и налог за сервис синхронизације активних конфигурационих подешавања.



3. Изаберите *PC sinhronizaciona podešavanja* да унесете подешавања синхронизације коју иницира сервер. Изаберите и поставите *Korisničko ime* и *Lozinka*.

Корисничко име и лозинка морају да буду исти у телефонском апарату и у РС рачунару.

Синхронизација са компатибилног РС рачунара

За синхронизацију података контаката и календара са РС рачунара, користити ИЦ везу или кабл за пренос података. За то је неопходно да је програмски пакет PC Suite инсталисан на РС рачунару; видите део [Комуникације са РС рачунаром](#) на страници 153. Стартујте синхронизацију са рачунара из програмског пакета PC Suite.

Новчаник

У модулу *Novčanik* можете меморисати личне податке као што су бројеви кредитних картица, корисничка имена или лозинке. Те податке можете касније лако преузимати и аутоматски попуњавати одговарајућа поља за унос података при обављању онлајн куповина (на мрежи).

Подаци сачувани у новчаник су заштићени шифром новчаника коју дефинишете када му први пут приступите новчанику. У подменију *Kreiraj šifru novčanika*: укуцајте шифру, па притисните **OK**. У подменију *Potvrdi šifru novčanika*: укуцајте ту шифру поново, па притисните **OK**.

Да обришете шифру новчаника као и све податке у новчанику, у пасивном режиму укуцајте **#7370925538#* (или словима **#res wallet#*). За ово Вам је потребна и сигурносна, заштитна, шифра телефонског апарата.



Да додате нове, или да измените постојеће податке новчаника, приступите менију Новчаник. Да бисте користити податке у новчанику за онлајн сервисе, приступите новчанику из претраживача; видите [Сервиси](#) на страници 140.

Приступање менију Новчаник

Да приступите новчанику, притисните **Meni**, изаберите **Rokovnik** па **Novčanik**. Укуцајте шифру новчаника, па притисните **OK**. Изаберите неку од наредних опција:

- **Nač. novčanika**, да креирате комбинације картица за различите сервисе. Одговарајући начин рада (скуп) новчаника можете да изаберете када неки сервис захтева да унесете већи број података.
- **Kartice**, да меморишете податке личне картице.
- **Karte**, да сачувате обавештења о електронским улазницама које сте купили. Да погледате улазнице, притисните **Opcije** па изаберите **Vidi**.
- **Računi**, да сачувате признанице обављених куповина.
- **Lične napomene**, да сачувате разне личне податке које желите да заштитите PIN шифром новчаника.
- **Podešavanja**, да промените шифру новчаника и да поставите RFID (радиофреквентна идентификација) шифру.

Меморисање детаља картице

1. Приступите новчанику, изаберите **Kartice**, па затим и тип картице за коју желите да меморишете детаље, податке.



2. Ако раније није додата ниједна картица, изаберите **Dodaj**. У супротном, притисните **Опције** па изаберите **Dodaj novu**. Унесите податке у одговарајућа поља.

Ако Ваш провајдер сервиса подржава ОТА сервис, картичне информације можете и да примите у телефон. Обавештење које примите садржи и податак о томе којој категорији дата картица припада. Сачувајте или одбаците примљену картицу. Картицу можете да погледате или да јој промените име, али у њу не можете да уносите измене. За могућност примања података картице као ОТА поруке, обратите се издаваоцу картице или провајдеру сервиса.

Личне напомене

Можете уносити личне напомене да бисте меморисали бројеве банковних рачуна, шифре или коментаре.

Приступите новчанику и изаберите *Lične napomene*.

- Да креирате нову личну напомену, ако раније нисте унели ниједну, притисните **Dodaj**, у супротном, притисните **Опције** па изаберите **Dodaj novu**.
- Да видите неку напомену, дођите до ње и притисните **Vidi**.
- Да бисте напомену изменили, притисните **Опције** па изаберите **Izmeni**.

Када је напомена приказана, притисните **Опције**. Изаберите **Obriši** да напомену обришете, **Pošalji kao tekst** да напомену копирате у текстуалну поруку, или **Kopiraj u kalendar** да напомену копирате у календар као



подсетницу. *Uzmi detalje*, служи за преузимање бројева, е-маил адреса и веб адреса из напомене.

Креирање начина рада (скупа) новчаника

Пошто сачувате своје личне податке картице, можете их објединити у неки скуп (начин рада) новчаника. Скуп новчаника користите да у току претраживања преузимате податке новчаника из различитих картица.

1. Приступите новчанику и изаберите *Nač. novčanika*.
2. Да креирате нови начин рада (скуп) новчаника, ако раније нисте креирали ниједан, притисните **Dodaj**, у супротном, притисните **Опције** па изаберите *Dodaj novu*.
3. Изаберите појединачно потребне податке из картица новчаника, па када се прикаже *Ime načina novčanika*: унесите неко име за дати нови скуп.

Подешавања новчаника

Приступите новчанику и изаберите *Podešavanja*. Изаберите *Promeni šifru* да промените шифру новчаника, или *ID radio frekven.* да поставите RFID шифру (шифра радиофреквенционе идентификације).

Калкулатор

Притисните **Мени**, изаберите *Rokovnik* па *Kalkulator*.

Када се на екрану прикаже 0 (нула), унесите први члан рачунске операције. Притисните **↕ #** да унесете децимални зарез. Или, притисните потребан број пута *** +** за сабирање, одузимање, множење и дељење.



За резултат, притисните **Rezultat**.



Напомена: Прецизност овог калкулатора је ограничена и он је намењен само за једноставне прорачуне.

Да бисте започели нови прорачун, прво притисните и држите **Obriši**.

Израчунавање конверзије валута

Притисните **Meni**, изаберите *Rokovnik* па *Kalkulator*. Да сачувате курс, притисните **Opције** па изаберите *Kurs*. Изаберите неку од опција које се прикажу, укуцајте курс, па притисните **OK**. Курс остаје у меморији док га не промените другом вредношћу. Укуцајте износ валуте коју конвертујете, притисните **Opције**, па изаберите *U домаћу* или *U stranu*.

Конверзију валута можете урадити и у пасивном режиму.



Напомена: Када промените основну валуту, морате да унесете нове курсеве пошто се сви претходно унети поништавају.



Штоперица

Помоћу штоперице можете да мерите време, међувремена или пролазна времена. У току мерења времена, могу се користити остале функције телефонског апарата. Да оставите штоповање времена у позадини, притисните тастер .

Употреба штоперице, или њен рад у позадини док се користе друге функције, повећава енергетске захтеве према батерији и скраћује њено трајање.

Притисните **Meni**, изаберите *Rokovnik*, па *Štoperica*.



- Да мерите међувремена, изаберите *Merenje iz delova*. Да започнете праћење времена, притисните **Počni**. Притисните **Podeli** увек када желите да прочитате међувреме. Да прекинете праћење времена, притисните **Prekini**. Да оставите штоповање времена у позадини, притисните тастер .
- Да мерите пролазна времена, изаберите *Merenje prolaza*. Да оставите штоповање времена у позадини, притисните тастер .
- Да видите мерење времена које сте оставили у позадини, притисните *Nastavi*.
- Да видите последње измерено време, ако штоперица није поништена, изаберите *Pokaži zadnje*.
- Да видите или да обришете меморисана времена, изаберите *Vidi vremena*, односно *Obriši vremena*.

Тајмер

Тајмер пожете подесити за одбројавање времена, тј. мерење времена уназад. Притисните **Meni**, изаберите *Rokovnik* па *Tajmer*.

Да поставите време за одбројавање, унесите жељено време у сатима, минутима и секундама, па притисните **OK**. Ако то желите, напишите и напомену која ће се приказати када истекне подешени временски период. Притисните **Počni** да стартујете тајмер, започнете одбројавање времена.

Да промените временски период за одбројавање, изаберите *Izmeni vreme*, или да зауставите тајмер, изаберите *Zaustavi tajmer*.





Савет: Да стартујете тајмер или да измените време за одбројавање у пасивном режиму, укуцајте време у сатима, минутима и секундама, притисните **Опције**, па изаберите **Тајмер**. Ако је постављено време исправно, притисните **Поčni**.

Ако се телефон налази у пасивном режиму у време подешено за аларм, телефон се оглашава тоном аларма и пали и гаси напомену коју сте поставили, или текст **Време тајмера је истекло**. Да прекинете аларм, притисните било који тастер. Ако се не притисне ниједан тастер, аларм се аутоматски прекида у року од 30 секунди. Да зауставите аларм и обришете напомену, притисните **Издаји**. Да поново стартујете тајмер, притисните **Restart**.

Када је телефон заклопљен, да искључите звук аларма, притисните један од тастера за подешавање јачине звука.

■ Апликације

У фолдерима **Игре** и **Колекција** можете да користите и управљате Java играма и апликацијама које су инсталисане у телефон.



Игре

Притисните **Мени**, изаберите **Апликације** па **Игре**.

- Да изаберете и отворите неку игру, дођите до игре па притисните **Отвори** или . За опције, притисните **Опције**, и видите **Опције које су на располагању за неку апликацију** на страници 139.



- Притисните **Опције** па затим, да бисте у телефон преузели неку игру, изаберите *Preuzimanja* па *Dopuna igara*. Да бисте могли да преузimate садржај, у телефону морају да буду постављена конфигурациона подешавања за претраживач. Видите [Подешавања конфигурације](#) на страници 105.

Да поставите звуке, светла и вибрације за игру, изаберите *Podeš. aplikacije*.

Играње неких игара брже празни батерију (па је евентуално потребно телефон прикључити на пуњач).

Колекција

Притисните **Мени**, изаберите *Aplikacije* па *Kolekcija*.

- Да изаберете и отворите неку апликацију, дођите до апликације па притисните **Отвори** или . За опције, притисните **Опције**, и видите [Опције које су на располагању за неку апликацију](#) на страници 139.
- Притисните **Опције** па затим, да бисте у телефон преузели неку апликацију, изаберите *Preuzimanja* па *Dopuna aplikacija*. Да бисте могли да преузimate садржај, у телефону морају да буду постављена конфигурациона подешавања за претраживач. Видите [Подешавања конфигурације](#) на страници 105.

Да поставите звуке, светла и вибрације за апликацију, изаберите *Podeš. aplikacije*.

Коришћење неких апликација брже празни батерију (па је евентуално потребно телефон прикључити на пуњач).



Опције које су на располагању за неку апликацију

- *Obriši*, да обришете апликацију или групу апликација из телефонског апарата.
- *Detalji* да видите додатне информације о тој апликацији.
- *Ažuriraj verziju*, да проверите да ли је на располагању новија верзија апликације (мрежни сервис).
- *Web strana*, за додатне информације или податке за апликацију на Интернету. Ову могућност мора да подржава комуникациона мрежа. Приказује се једино ако је таква Интернет адреса дата у апликацији.
- *Pristup aplikaciji*, да подесите приступ апликације неким функцијама за које се тражи Ваша претходна сагласност, рецимо, приступ мрежи.

Преузимање игре или апликације у телефон

Ваш телефон подржава J2ME™ Java апликације. У току преузимања, проверава се компатибилност, и преузимање се прекида, рецимо, ако телефонски апарат не подржава дату апликацију.



Важно: Инсталирајте апликације само из оних извора који нуде адекватну заштиту од штетног софтвера.

Нове Java апликације можете преузимати на више начина:

- Притисните **Мени**, изаберите *Апликације*. Притисните **Опције**, изаберите *Преузимања* па *Допуна игара* или *Допуна апликација*.

Приказује се листа расположивих адреса (букмарк ознака) претраживача. Изаберите *Još adresa* да приступите листи адреса у менију *Servisi*; видите део *Адресе (букмарк ознаке)* на страници 145.



Изаберите одговарајућу адресу за повезивање на жељени сајт.

Да проверите који су Вам сервиси на располагању, цене и претплату, обратите се свом оператору комуникационе мреже или провајдеру сервиса.

- Притисните **Meni**, изаберите *Servisi* па *Linkovi preuzim..*.
Видите [Преузимање](#) на страници 146.

У апарат су можда унете адресе, бумкарк ознаке, неких сајтова који нису повезани са Nokiom. Nokia не одобрава нити гарантује за ове сајтове. Ако се одлучите да им приступите, потребно је да предузмете сву предострожност у смислу безбедности и садржаја као и за било који други Интернет сајт.

■ Сервиси



Користећи претраживач свог телефонског апарата можете приступати различитим сервисима. Ти сервиси могу бити, рецимо извештаји о времену, вести, редови летења или финансијске информације.

За расположивост сервиса, као и за цене и претплату, проверите код свог локалног оператора комуникационе мреже или ког провајдера сервиса чији сервис желите да користите. Провајдери ће Вам такође дати и упутства о коришћењу њихових сервиса.

Користећи претраживач свог телефона можете претраживати сајтове који користе Wireless Mark-Up Language (WML) или extensible HyperText Mark-up Language (XHTML) језик. Изглед страница ће можда бити другачији због ограничених димензија екрана мобилног телефона. Можда нећете видети све детаље на датој страни.



Основни кораци за приступ и коришћење сервиса

1. Меморишите конфигурациона подешавања која су потребна за приступ сервису који желите да користите.
2. Успоставите везу са датим сервисом.
3. Започните претраживање страна сервиса.
4. Пошто завршите претраживање, прекините везу са сервисом.

Подешавање претраживања

Конфигурациона подешавања потребна за претраживање можете добити у облику конфигурационе поруке од оператора мреже или од провајдера који нуди сервис који желите да користите. Видите [Сервис конфигурационих подешавања](#) на страници 18.

За комплетна конфигурациона подешавања, видите [Подешавања конфигурације](#) на страници 105.

Повезивање на сервис

Прво, проверите да су активирана исправна конфигурациона подешавања за сервис који желите да користите.



- Притисните **Meni**, изаберите *Servisi*, *Podešavanja* па затим *Podešavanja konfiguracije*.
- Изаберите *Konfiguracija*. Приказују се само оне конфигурације које подржавају сервис претраживања. Изаберите неког провајдера сервиса, *Uobičajeno* или *Lična konfiguracija* за претраживање.



Подешавања претраживача можете да примите и као конфигурациону поруку; видите [Сервис конфигурационих подешавања](#) на страници 18. За ручни унос конфигурационих подешавања, видите [Подешавања конфигурације](#) на страници 105.



Изаберите *Račun*, па затим неки налог за сервис претраживања активних конфигурационих подешавања.

- *Prikaži prozor terminala*, па затим *Da*, да се аутентикација корисника за интранет повезивања обавља ручно.

Друго, успоставите везу са сервисом. Притисните *Meni*, изаберите *Servisi* па *Početna strana*, или у пасивном режиму, притисните и држите  .



Претраживање страна

Пошто се повежете на неки сервис, можете започети његово претраживање. Функције тастера телефонског апарата могу се разликовати од једног до другог сервиса. Пратите текст упутства на екрану телефонског апарата. За више информација се обратите свом провајдеру сервиса.

Ако је за носилац података изабран GPRS, у току претраживања се приказује иконица  у левом горњем углу екрана. Ако у току (E)GPRS везе примите позив или текстуалну поруку или упутите позив, у горњем десном углу екрана приказаће се иконица  која означава да је (E)GPRS веза задржана (стављена на чекање). По завршетку позива, телефон покушава да поврати (E)GPRS везу.



Претраживање користећи тастере телефона

- За кретање по страницама, користите тастере за претрагу.
- Да изаберете неку истакнуту ставку, притисните , или притисните **lzaberi** да отворите одговарајући линк, везу на неку страну.
- За унос слова или цифара у текст едитору, притискајте тастере **0**  до **wxyz9**. Да унесете специјалне карактере, знаке, притисните ***** **+**.

Опције у току претраживања

Притисните **Опције** и биће Вам на располагању следеће опције. Провајдер сервиса може да нуди и друге опције.

- **Koristi novčanik**, да користите податке неке картице новчаника из апликације **Novčanik** ако то дата страна сервиса подржава. Видите део **Новчаник** на страници **131**.
- **Prečice**, да отворите нову листу опција које су на располагању само за дату страну.
- **Početna strana**, да се вратите на почетну страну, хоумпејџ, провајдера сервиса.
- **Dodaj adresu**, да страну сачувате као адресу, бумкарк.
- **Adrese**. Видите **Адресе (бумкарк ознаке)** на страници **145**.
- **Linkovi preuzim.**, да Вам се прикаже листа адреса са којих се може вршити преузимање одређених садржаја.
- **Ostale opcije**, да прикажете листу додатних опција, рецимо, опција новчаника или неких опција заштите.





- *Učitaj ponovo*, да поново учитате и ажурирате садржај отворене странице.
- *Prekini*. Видите [Прекините претраживање](#) на страници 144.

Директно позивање

Претраживач подржава функције којима можете да приступате у току претраживања. Можете да упутите говорни позив, да пошаљете DTMF тонске секвенце у току говорног позива и да сачувате име и телефонски број са неке стране.

Прекините претраживање

Да прекинете претраживање и раскинете везу, притисните **Опције** па изаберите *Prekini*. Када се прикаже *Prekini pretraživanje?*, притисните **Da**.

Или, притисните  два пута, или притисните и држите .

Подешавање изгледа претраживача

У току претраживања, притисните **Опције**, изаберите *Ostale opcije* па затим *Podešav. izgleda* или, у пасивном режиму, притисните **Мени**, изаберите *Servisi, Podešavanja* па затим *Podešavanje izgleda*. Изаберите:

- *Prelom teksta* па *Uključen*, и текст ће се настављати у наредни ред. Изаберите *Isključen*, и текст ће се скраћивати на крају реда.
- *Veličina slova* па изаберите *Veoma mali font, Mali* или *Srednji*.
- *Prikaz slika*, па изаберите *Ne* ако не желите да се приказују слике на датој страни. Ово може да убрза претраживање страна које садрже доста слика.



- *Upozorenja*, затим изаберите *Upozor. za vezu koja nije bezbed.* па *Da* да подесите телефон да Вас упозорава када се штићена, безбедна веза у току претраживања замењује нештићеном, отвореном везом. Изаберите *Upozor. za stavke koje nisu bezbed.* па *Da*, да подесите телефон да Вас упозорава када нека безбедна страна садржи неку нештићену, отворену ставку, елемент.
- *Kodiranje znakova* па *Kodiranje sadržaja* да изаберете која ће се кодна страна користити у претраживачу за дату страну.
Изаберите *Unicode (UTF-8) web adrese* па *Uključen* ако желите да телефон шаље URL адресе користећи UTF-8 кодни распоред.

Адресе (букмарк ознаке)

Адресе страна можете да меморишете у меморију телефонског апарата у облику букмарк ознаке, адреса.

1. У току претраживања, притисните **Опције** и изаберите **Адресе**;
у пасивном режиму, притисните **Мени**, изаберите **Servisi**, па **Адресе**.
2. Дођите до адресе, букмарк ознаке, коју желите да употребите и притисните **Izaberi** или протисните позивни тастер  да се повежете на страну, сајт на који се дата адреса односи.

Притисните **Опције** па изаберите, рецимо, да видите, измените, обришете или да пошаљете дату адресу (букмарк ознаку).

У апарат су можда унете адресе, букмарк ознаке, неких сајтова који нису повезани са Nokiom. Nokia не одобрава нити гарантује за ове сајтове. Ако се одлучите да им



приступите, потребно је да предузмете сву предострожност у смислу безбедности и садржаја као и за било који други Интернет сајт.

Примање адресе (букмарк ознаке)

Када примите адресу, букмарк ознаку (послату као букмарк, адреса), приказује се обавештење *1 адреса је примљена*. Притисните **Prikaži** па **Sačuvaj** да адресу сачувате, или притисните **Opcije** па изаберите **Vidi** или **Obriši**.

Преузимање

Да у току претраживања, у свој телефон преузмете додатне тонове, мелодије, слике или апликације, притисните **Opcije** па изаберите **Linkovi preuzim**, или, у пасивном режиму, притисните **Meni**, изаберите **Servisi** па затим **Linkovi preuzim**. Изаберите преузимање тонова, слика, игара, видео снимака, тема или апликација.



Напомена: Инсталирајте само софтвер који долази из извора који нуде адекватну заштиту од вируса и другог штетног софтвера.

Сервисни пријем

Телефонски апарат може да прима сервисне поруке (достављене без Вашег захтева) које Вам шаље провајдер. Сервисне поруке могу да буду обавештења о, на пример, главним вестима, насловима и могу да садрже текстуалну поруку или адресу неког сервиса.

- Да погледате сервисну поруку коју сте примили, притисните **Prikaži**. Ако притиснете **Izadi**, порука се премешта у **Servisni prijem**. Да опцији



Servisni prijem приступите накнадно, притисните **Meni**, изаберите *Servisi* па *Servisni prijem*.

- За рад са сервисном поруком у току претраживања, притисните **Опције**, изаберите *Ostale opcije* па *Servisni prijem*. Дођите до жељене поруке, притисните **Preuzmi** да са те стране у телефон преузмете маркирани садржај, или притисните **Опције**, па изаберите *Detalji* или *Obriši*.

Подешавање сервисног пријема

Притисните **Meni**, изаберите *Servisi*, *Podešavanja*, па *Podešavanje servisnog prijema*.

- Да подесите телефонски апарат да прима (или да одбацује) сервисне поруке, изаберите *Servisne poruke*, па затим *Uključene* (или *Isključene*).
- Да подесите телефонски апарат тако да прима сервисне поруке само од аутора садржаја које одобрава провајдер сервиса, изаберите *Filter za poruke* па затим *Uključen*. Да видите листу тих одобрених аутора садржаја, изаберите *Provereni kanali*.
- Да се аутоматски активира претраживач када телефонски апарат прими сервисну поруку у пасивном режиму, ако сте подесили телефон тако да прима сервисне поруке, изаберите *Automatska veza* па затим *Uključi*.
Ако изаберете *Isključi*, телефон ће активирати претраживач тек када изаберете *Preuzmi* пошто телефон прими сервисну поруку.



Кеш меморија

Кеш меморија је меморијски простор који се користи за привремено смештање података. Ако сте приступали, или покушавали да приступите, поверљивим информацијама које захтевају унос лозинке, испразните кеш меморију после сваке такве радње. Подаци или сервиси којима сте приступали су уписани у кеш меморију.

Пражњење кеш меморије:

- у току претраживања, притисните **Опције**, изаберите *Ostale opcije*, па *Oбриши keš*, или
- у пасивном режиму, притисните **Мени**, изаберите *Servisi* па *Oбриши keš*.

Кукице

Кукица, или "колачић", је податак који неки сајт, локација, уноси у кеш меморију претраживача Вашег телефона. Тај податак могу бити, на пример, Ваше корисничке информације или Ваше преференце у претраживању. Кукице, "колачићи", се чувају док не испразните кеш меморију; видите [Кеш меморија](#) на страници 148.

1. У току претраживања притисните **Опције**, изаберите *Ostale opcije, Zaštita*, па *Podešav. kukica*;
у пасивном режиму, притисните **Мени**, изаберите *Servisi, Podešavanja, Podešavanje zaštite* па *Kukice*.
2. Да допустите или да забраните постављање "колачића" (кукица), изаберите *Dozvoljene* или *Odbacuju se*.



Скрипте преко безбедне везе

Можете изабрати да ли је допуштено да се скриптови са неке штићене (безбедне) стране покрећу, спроводе.

1. У току претраживања притисните **Опције**, изаберите *Ostale opcije, Zaštita*, па *Podešav. skripti*;
у пасивном режиму, притисните **Мени**, изаберите *Servisi, Podešavanja, Podešavanje zaštite* па *Skripte preko bezbedne veze*.
2. Да допустите скриптове, изаберите *Dozvoljene*.

Сигурност, заштита претраживача

Сигурносна заштита је неопходна за неке сервисе као што су банкарски сервиси и онлајн куповина са сајтова. За такве врсте веза неопходни су Вам сигурносни сертификати и евентуално сигурносни, заштитни модул који се може налазити на Вашој SIM картици. За више информација, обратите се свом провајдеру.

Заштитни модул

Заштитни, сигурносни, модул може да садржи сертификате као и приватне и јавне кључеве. Сврха заштитног модула је да побољша безбедност апликација које се користе из претраживача и да омогући употребу дигиталног потписивања. Сертификате у заштитни модул уписује провајдер сервиса.



Притисните **Мени**, изаберите *Сервиси, Podešavanja, Podešavanje zaštite*, па *Podešavanje zaštitnog modula*. Изаберите:

- *Detalji zaštitnog modula*, да се прикаже назив заштитног модула, статус, произвођач и серијски број.
- *Zahetv za PIN šifrom modula*, да подесите апарат да захтева унос PIN шифре модула када се користе сервиси, функције, заштитног модула.
- *Promeni PIN modula*, да промените PIN шифру модула, ако то заштитни модул допушта.
- *Promeni potpisni PIN*, да изаберете и да промените потписни PIN.

Погледајте и део **Приступне шифре** на страници 16.

Сертификати



Важно: Имајте на уму да, мада употреба сертификата значајно смањује ризике даљинског повезивања и инсталисања софтвера, сертификати морају бити исправно коришћени да би се искористила предност повећане заштите. Само постојање сертификата не пружа никакву заштиту; одговарајућа функција (управљач сертификата) мора да садржи исправне, аутентичне или проверене сертификате да би се остварила повећана заштита. Сертификати су временски ограничени. Ако се прикаже упозорење "Сертификат је истекао" или "Сертификат није важећи", мада би требало да је исправан, проверите да ли су у апарату постављени тачан датум и тачно време.

Пре него што извршите било какве измене подешавања сертификата, морате да проверите да ли заиста имате поверење у власника датог сертификата као и да ли дати сертификат заиста припада назначеном власнику.



Постоје три врсте сертификата: серверски сертификати, сертификати овлашћеница и кориснички сертификати. Ове сертификате можете добити од свог провајдера сервиса. Сертификати овлашћеница и кориснички сертификати могу да буду већ уписани у заштитни модул од стране провајдера сервиса.

Иконица сигурне везе, заштите,  се приказује у току везе ако је пренос података између телефонског апарата и сервера са подацима шифрован.

Иконица сигурности (заштите) не означава да је пренос података између мрежног пролаза и сервера на којем се налази садржај (или места на којем се налази тражено) безбедан. Провајдер сервиса штити пренос података између мрежног пролаза и сервера са садржајем.

Дигитални потпис

Са овим моделом телефона можете користити дигиталне потписе. Употреба дигиталног потписа може бити исто као и стављање потписа на папирни рачун, уговор или неки други документ.

Да ставите дигитални потпис, изаберите неки линк на датом страни, на пример, наслов књиге коју желите да купите и њену цену. Приказаће се текст за потпис (евентуално и износ, датум, итд.).

Проверите да је у том моменту текст у заглављу *Čitaj* и да је приказана иконица дигиталног потписа .

Ако се иконица дигиталног потписа не појави, значи да је дошло до повреде тајности, сигурности, и не би требало да унесите никакве личне податке као што је Ваш потписни PIN.



Да текст потпишете, прво га комплетног прочитајте па онда можете да изаберете **Potpíši**.

Текст можда не стане у један екран. Зато обавезно прелистајте и прочитајте комплетан текст пре потписивања.

Изаберите кориснички сертификат који желите да употребите. Укуцајте потписни PIN (видите део **Пристапне шифре** на страници 16) и притисните **OK**. Иконица дигиталног потписа ће се изгубити, а дати сервис може евентуално да прикаже потврду Ваше куповине.

■ SIM сервиси

Поред функција које нуди телефонски апарат и Ваша SIM картица може нудити додатне услуге, сервисе којима пристапате из овог менија који ће се приказивати само ако га Ваша SIM картица подржава. Називи и садржаји менија у потпуности зависе од расположивих сервиса.



Да подесите телефон да приказује потврдне поруке које размењују Ваш телефон и комуникациона мрежа када се користе SIM сервиси, притисните **Мени**, изаберите *Повешавања*, *Повешавање телефона*, *Потврда акција SIM сервиса*, па затим *Да*.

Имајте на уму да пристап овим сервисима може да подразумева слање текстуалне поруке (SMS) или обављање телефонског позива који се наплаћују.



7. Комуникације са РС рачунаром

Када је Ваш телефон повезан на компатибилни РС рачунар преко ИЦ везе или каблом, можете да шаљете и да примате имејл поруке и да приступате Интернету. Свој телефон можете да користите са великим бројем програма за повезивање са РС рачунаром и дата комуникације. Користећи програмски пакет PC Suite можете, на пример, да синхронизујете контакте, календаре и листе обавеза свог телефона и компатибилног РС рачунара.

Више информација као и датотеке за преузимање ћете наћи на Nokia веб сајту на адреси www.nokia.com/pcsuite.

■ Коришћење комуникационих програма за пренос података

Информације у вези употребе комуникационих програма за пренос података потражите у документацији која иде уз њих.

Није препоручљиво позивање или примање позива док је апарат повезан на рачунар пошто може довести до прекида рада.



8. Информације о батерији

■ Пуњење и пражњење

Ваш апарат се напаја енергијом из пуњиве батерије. Пуне експлоатационе карактеристике нове батерије се постижу тек после два или три комплетна циклуса пуњења и пражњења. Батерија се може пунити и празнити стотине пута али ће се на крају истрошити. Када се активно време и време у пасивном режиму значајно скрате, купите нову батерију. Користите само батерије које је одобрила Nokia и пуните их само пуњачима које је Nokia одобрила за овај модел апарата.

Када се пуњач не користи, ископчајте га из електричне утичнице и из апарата. Не остављајте батерију повезану на пуњач. Прекомерно пуњење може да јој скрати животни век. Ако се не користи, потпуно пуна батерија ће се временом сама испразнити. Екстремни температурни услови могу да утичу на способност пуњења батерије.

Употребљавајте батерију само за оно за шта је намењена. Никада не користите оштећени пуњач или батерију.

Не излажите батерију кратком споју. До случајног кратког споја може да дође када неки метални предмет, новчић, спајалица или перо, направи директни контакт позитивног (+) и негативног (-) извода батерије. (Изводи су металне трачице на батерији.) То може да се деси, рецимо, када резервну батерију носите у џепу или ташници. Кратким спајањем извода може да се оштети батерија или предмет којим се спаја.

Остављање батерије на топлим или хладним местима, као што је затворени аутомобил у летњим или зимским условима, смањује капацитет и век трајања батерије. Покушавајте да увек држите батерију на температури између 15°C и 25°C (59°F и 77°F). Апарат са загрејаном или хладном батеријом може привремено да не ради, чак



и када је батерија потпуно напуњена. Експлоатационе карактеристике батерије су посебно ограничене при температурама знатно испод тачке мржњења.

Не бацајте батерије у ватру! Батерије одлажите у складу са локалним прописима. Молимо да их по могућству рециклирате. Не одлажите их као кућни отпад.



9. Проширења

Неколико практичних правила у вези прибора и проширења.

- Сав прибор и сва проширења држите ван дохвата деце.
- Када искључавате кабл за напајање било ког проширења или прибора, ухватите и вуците утикач, а не кабл.
- Редовно проверавајте да су проширења која су уграђена у аутомобил правилно монтирана и да правилно функционишу.
- Монтажу свих сложених проширења за аутомобил мора да изводи само квалификовано лице.



ЧУВАЊЕ И ОДРЖАВАЊЕ

Ваш апарат је производ високог квалитета конструкције и израде и њиме треба поступати пажљиво. Наредне сугестије ће Вам помоћу да очувате право на гаранцију којом је покривен овај производ.

- Апарат одржавајте сувим. Атмосферске падавине, влага, као и све врсте течности или влаге могу да садрже минерале који проузрокују корозију електронских кола. Ако се апарат покваси, извадите батерију и оставите апарат да се потпуно осуши пре него што у њега вратите батерију.
- Не употребљавајте апарат, нити га држите на прашњавим и прљавим местима. Његови покретни делови и електронске компоненте се могу оштетити.
- Немојте држати апарат на местима са високом температуром. Високе температуре могу да скрате век трајања електронских уређаја, да оштете батерије и да деформишу или истопе неке пластичне материјале.
- Немојте држати апарат на местима са ниском температуром. Када се апарат загреје до своје нормалне температуре, у унутрашњости може да се формира влага и да оштети плоче са електронским колима.
- Не покушавајте да отворите апарат осим на начин који је описан у овом упутству.
- Апарат немојте да испуштате, протресате или ударате. Грубо руковање може да проузрокује ломљење унутрашњих плоча и прецизне механике.
- За чишћење апарата не употребљавајте јаке хемикалије, раствараче за чишћење, или јаке детерџенте.
- Не бојите телефон. Боја може да блокира покретне делове апарата и да омете правилан рад.



- За чишћење сочива (камера, сензор растојања и сензор осветљења) користите меку, чисту и суву тканину.
- Користите само испоручену антену или одобрену заменску антену. Неодobreне антене, модификације или додаци могу да оштете апарат и да представљају кршење прописа којима се регулишу радио уређаји.

Све горње сугестије се у истој мери односе на овај апарат, на пуњач и на сва проширења. Ако неки апарат не функционише исправно, однесите га у најближи овлашћени сервис.



ДОДАТНЕ ИНФОРМАЦИЈЕ У ВЕЗИ БЕЗБЕДНОСТИ

■ Радно окружење

Имајте на уму да треба да се придржавате свих посебних прописа који важе на датој локацији и да искључите свој апарат увек када је забрањена његова употреба, или када она може да проузрокује сметње или опасност. Користите апарат само у његовим нормалним радним положајима. Да бисте очували усклађеност са смерницама о изложености зрачењу радиофреквентних таласа, користите само проширења која је одобрила Nokia за овај апарат. Када је апарат укључен и носи се прислоњен уз тело, увек користите одобрену футролу или торбицу.

Делови овог апарата имају магнетна својства. Овај апарат привлачи металне делове; зато особе са слушним апаратима не треба да га држе на уху на којем је слушни апарат. Апарат увек држите у држачу пошто звучница може да привуче металне материјале. Не стављајте кредитне картице или друге медије са магнетним записом у близину телефона пошто се тако могу избрисати подаци који се налазе на њима.

■ Медицински уређаји

Рад свих радиопредајних уређаја, укључујући и бежичне телефоне, може да ствара сметње у функционисању неадекватно заштићених медицинских уређаја. Консултујте лекара или произвођача медицинског уређаја да утврдите да ли је дати уређај адекватно заштићен од енергије спољашњих радиофреквентних таласа, као и за сва друга питања. Искључите свој апарат у здравственим установама када то налажу у њима истакнута правила. Болнице или здравствене установе можда користе опрему која може да буде осетљива на енергију спољашњих радиофреквентних таласа.



Пејсмејкери

Произвођачи пејсмејкера препоручују минимално растојање од 6 инчи (15,3 цм) између бежиног телефона и пејсмејкера како би се избегле могуће сметње код рада пејсмејкера. Ове препоруке се поклапају са независним истраживањима и препорукама Wireless Technology Research. Особе са пејсмејкерима треба да:

- апарат, када је укључен, увек држе на растојању већем од 6 инчи (15,3 цм) од свог пејсмејкера,
- не носе апарат у џепу на грудима, и
- да апарат држе на уху на супротној страни од пејсмејкера како би могућност стварања сметњи свеле на минимум.

Уколико имате било какав разлог да досумњате да долази до сметњи, одмах искључите овај апарат.

Слушни апарати

Неки дигитални бежични апарати могу да стварају сметње извесним слушним апаратима. Ако се сметње јаве, обратите се свом провајдеру сервиса.

■ Моторна возила

Радиофреквентни сигнали могу да утичу на непрописно инсталисане или неадекватно заштићене електронске системе у моторним возилима као што су електронски системи за убризгавање горива, електронски системи за заштиту од проклизавања (заштиту од блокирања), електронски системи за регулацију брзине, системи са ваздушним јастуком. За додатне информације се обратите произвођачу или представнику произвођача возила или опреме која је накнадно уграђена.

Само квалификовано особље би требало да сервисира овај апарат или да га инсталира у моторно возило. Погрешно инсталисање или сервисирање може да буду опасно и да поништи све гаранције за овај апарат. Проверавајте редовно да ли је целокупна



опрема бежичног апарата у вашем возилу прописно монтирана и да ли правилно функционише. Не држите нити носите запаљиве течности, гасове или експлозивне материје на истом месту на којем држите овај апарат, његове делове или проширења. Код моторних возила која су опремљена ваздушним јастуком, имајте у виду да се ваздушни јастуци надувавају великом силом. Не постављајте никакве предмете, укључујући фиксне и преносне бежичне уређаје, у простор изнад ваздушних јастука, нити у зону надувавања ваздушног јастука. Уколико је бежични уређај за аутомобил непрописно инсталисан а ваздушни јастук се надува, може доћи до озбиљних повреда. Употреба овог апарата у авиону је забрањена у току лета. Искључите свој апарат пре уласка у авион. Употреба бежичних телекомуникационих апарата и уређаја у авиону може да представља опасност за функционисање авиона, да доведе до прекида бежичне телефонске мреже, и да буде противзаконита.

■ Потенцијално експлозивне средине

Искључите свој апарат када се налазите у некој средини са потенцијално експлозивном атмосфером и придржавајте се свих знакова и упутстава. Потенцијално експлозивне атмосфере обухватају и она места на којима се обично препоручује да искључите мотор у возилу. Варнице у таквим срединама могу да проузрокују експлозију или пожар који за резултат имају телесне повреде или чак и смрт. Искључите овај апарат на местима доливања горива; у близини пумпи у сервисима. Придржавајте се ограничења употребе радио уређаја у складиштима горива, магацинима и дистрибутивним центрима, хемијским постројењима или на местима на којима се одвија мирирање. Зоне са потенцијално експлозивном атмосфером су често, али не увек, јасно обележене. Оне обухватају потпалуља пловних објеката, објекте за пренос или складиштење хемикалија, возила на течни гас (пропан или бутан гас), као и зоне у којима се у ваздуху налазе хемијска испарења или честице као што су житарице, прашина или метални прах.



■ Информације о безбедности видео игара

О фотосензитивним нападима

Веома мали проценат људи може доживети напад при излагању одређеним визуелним ефектима, укључујући блештање светала или слика које се појављују у видео играма. Чак и лица која немају ранију историју напада или епилепсије, могу да западну у недијагностикована стања узрокована фотосензитивним епилептичким нападима у току посматрања видео игара. Ови напади могу да имају различите симптоме, укључујући и растројеност, поремећај вида, грчење очију и лица, грчење или трешење руку и ногу, губитак оријентације или тренутак губитак свести. Напади такође могу да проузрокују онесвешћивање или конвулзије које могу да доведу до повредивања услед пада или удара у околне предмете.

Ако се појави неки од поменутих симптома, **одмах прекините са играњем и обратите се лекару**. Одрасле особе које дозволе малолетницима (или деци) да играју ове игре треба да обрате пажњу на поменуте симптоме или питају децу да ли се они код њих јављају, пошто су код деце ови напади чешћи него код одраслих. Ризик од фотосензитивних напада може да се умањи играњем у добро осветљеној просторији и избегавањем играња у стању исцрпљености и замора. Уколико Ви сами, или неко од рођака има историју напада или епилепсије, пре играња обратите се лекару.

Играјте безбедно

Правите паузе у игрању најмање на пола часа. Одмах престаните са играњем када почнете да осећате замор, непријатност или бол у шакама и/или рукама. Ако се такво стање настави, обратите се лекару.

Употреба вибрација може да погорша повреде. Не укључујте вибрације ако осећате бол у костима зглобова прстију, шаке, ручног зглоба или руку.





■ Хитни позиви



Важно: Бежични телефони, укључујући и овај апарат, за свој рад користе радио сигнале, бежичне мреже, земаљске жичане мреже и функције које програмира сам корисник. Из тог разлога се не може гарантовати успостављање везе у свим условима. Не би требало да се никада ослањате искључиво на бежични апарат за критичне комуникације као што су медицински хитни случајеви.

Слање хитних позива:

1. Укључите апарат уколико није укључен. Проверите да ли је јачина сигнала адекватна.
У неким комуникационим мрежама је потребно да је важећа SIM картица правилно уложена у апарат.
2. Притисните  потребан број пута да обришете садржај екрана и активирате апарат за телефонирање.
3. Унесите званични број службе помоћи за дату локацију. Бројеви службе помоћи су различити за различите локације.
4. Притисните .

Ако су активиране одређене функције, можда ћете прво морати да их искључите да бисте могли да упутите позив служби помоћи. Ако је у апарату активиран начин рада "искључен" или "лет", морате га прво променити и активирати телефонску функцију да бисте могли да упутите хитни позив. Погледајте ово упутство или се обратите свом провајдеру сервиса за детаљније информације.

Када шаљете позив служби помоћи, дајте све неопходне информације што је могуће тачније. Ваш бежични апарат може да буде једино средство комуникације на месту несреће. Не прекидајте везу све док Вам се то не допусти.



■ Информације о сертификацији (SAR)

ОВАЈ АПАРАТ ЗАДОВОЉАВА МЕЂУНАРОДНЕ СМЕРНИЦЕ КОЈЕ СЕ ОДНОСЕ НА ИЗЛОЖЕНОСТ РАДИО ТАЛАСИМА

Ваш мобилни апарат је радио предајник и пријемник. Он је пројектован и произведен тако да не прелази граничне вредности изложености енергији радиофреквентних таласа које препоручују међународне смернице (ICNIRP). Те граничне вредности су део свеобухватних смерница и оне одређују допуштене нивое енергије радиофреквентних таласа за општу популацију. Ове смернице су развиле независне научне организације путем периодичних и детаљних процена научних студија. Ове смернице садрже и значајну сигурносну резерву која је намењена да осигура безбедност свих особа без обзира на старосну доб или здравствено стање.

Стандард за изложеност за мобилне апарате користи јединицу мере која се назива степен специфичне апсорпције, или SAR (Specific Absorption Rate). SAR гранична вредност назначена у тим међународним смерницама износи $2,0 \text{ W/kg}^*$. Тестови за одређивање SAR вредности спроводе се за стандардне радне положаје са апаратом који емитује на својој највећој атестираној снази у свим испитиваним фреквентним опсезима. Мада је SAR вредност установљена за највећи атестирани ниво снаге, стварна SAR вредност апарата у раду може да буде значајно испод те максималне вредности. Ово је стога што је овај апарат пројектован да ради на више нивоа снаге како би користио само онолику снагу која је потребна да доспе до мреже. Генерално, што сте ближе базној станици, снага предаје апарата је нижа.

Највиша SAR вредност за овај апарат при тестирању за држање на уху износи $0,34 \text{ W/kg}$.

Овај апарат задовољава смернице за изложеност радиофреквентним таласима када се користи било у нормалном положају, уз ухо, или када је одвојен од тела најмање 1,5 цм. Када се користи футрола, копча за појас или држач за ношење на телу, исти не



би требало да садржи метал и требало би да одржава производ одвојен од тела најмање 1,5 цм.

За слање датотека или порука, овом апарату је неопходна квалитетна веза са комуникационом мрежом. У неким случајевима, слање датотека и порука може да буде одложено све док таква веза не постане доступна. Обезбедите да се ова растојања испоштују све док се предаја не заврши.

* SAR гранична вредност за мобилне апарате у јавној употреби износи 2,0 вата по килограму (W/kg) у просеку распоређено на десет грама телесног ткива. Смернице садрже и значајну сигурносну резерву ради додатне заштите људи као и на рачун компензације могућих одступања у измереним вредностима. SAR вредности могу бити различите у зависности од националних захтева за извештавањем као и од фреквентног опсега комуникационе мреже. Податке о SAR вредностима у другим регионима можете наћи у склопу информација о производу на адреси www.nokia.com.

